

ПОРТАТИВНАЯ БЕНЗИНОВАЯ ЭЛЕКТРОСТАНЦИЯ
ИНВЕРТОРНОГО ТИПА

GIN 1200

GIN 1500

GIN 1700

GIN 2200

GIN 2800

GIN 3700

ИНСТРУКЦИЯ ПО ЭКСПЛУАТАЦИИ



Перед началом эксплуатации аппарата внимательно изучите данное руководство и храните его в доступном месте.

Введение. Нормы безопасности	3
Описание аппарата.....	5
Технические характеристики.....	6
Устройство и принцип работы.....	7
Подготовка к работе	10
Запуск двигателя	11
Эксплуатация на большой высоте над уровнем моря	13
Эксплуатация электростанции.....	13
Техническое обслуживание	15
Остановка двигателя	16
Замена масла	17
Проверка/очистка воздушного фильтра	17
Проверка/чистка свечи зажигания	18
Проверка/чистка искрогасителя	18
Транспортировка и хранение	19
Неисправности и пути их устранения	20
Гарантийные обязательства	20

Мы благодарим за внимание к нашей продукции и надеемся, что она обеспечит выполнение Ваших работ в полном объеме.

Внимательно прочтите данное руководство. Ознакомьтесь с генератором и его работой, прежде чем приступать к эксплуатации. Ознакомьтесь с работой рычагов управления. Знайте, что делать в экстренных ситуациях.

РАБОЧАЯ ЗОНА:

- Соблюдайте чистоту и хорошее освещение в рабочей зоне. Беспорядок и плохое освещение являются причиной получения травмы.
- Не используйте генератор вблизи легковоспламеняющихся газов, жидкостей или пыли. При работе детали выхлопной системы генератора сильно нагревается, что может вызвать воспламенение этих материалов или взрыв.
- Во время работы генератора не допускайте присутствия посторонних лиц, детей или животных в рабочей зоне. При необходимости обеспечьте ограждение рабочей зоны генератора.

ЭЛЕКТРИЧЕСКАЯ БЕЗОПАСНОСТЬ:

- Генератор вырабатывает электроэнергию, которая может вызвать электрический шок при несоблюдении инструкций
- Не эксплуатируйте генератор в условиях повышенной влажности. Храните генератор в сухом помещении.
- Избегайте прямого контакта с заземленными поверхностями, такими как трубы, радиаторы и прочие.
- Не допускайте попадания влаги на генератор. Вода, попавшая в генератор, увеличивает опасность поражения электрическим током.
- Осторожно обращайтесь с силовым проводом. Поврежденный провод заменяйте немедленно, так как это увеличивает опасность поражения электрическим током.
- При работе силового оборудования на улице, используйте удлинитель, предназначенный для работы на открытом воздухе. Такие удлинители снижают опасность поражения электрическим током.
- Перед эксплуатацией генератор должен быть подключен к защитному заземлению, выполненному в соответствии с правилами электротехнической безопасности.
- Не пытайтесь подключать или отсоединять потребители электроэнергии, стоя в воде или на влажной, сырой земле.
- Не касайтесь частей генератора, находящихся под напряжением.
- Храните всё электрическое оборудование чистым и сухим. Заменяйте провод с поврежденной или испорченной изоляцией. Заменяйте контакты, которые изношены, повреждены или заржавели.
- Изолируйте все соединения и разъединенные провода.
- Во избежание возгорания, во время работы держите генератор минимум в 1 метре от стен и другого оборудования.

ЛИЧНАЯ БЕЗОПАСНОСТЬ:

- Будьте внимательны. Не используйте генератор, если Вы устали, находитесь под воздействием сильнодействующих медицинских препаратов или алкоголя. Во время работы с генератором, невнимательность может стать причиной серьезных травм.⁷
- Во время работы не надевайте свободную одежду и украшения. Длинные волосы, украшения и свободная одежда могут попасть в движущиеся части генератора и привести к травме.
- Избегайте непроизвольного запуска. При выключении генератора, убедитесь, что выключатель напряжения и ключ зажигания находятся в положении (Выкл.).
- Перед включением убедитесь в отсутствии посторонних предметов на генераторе.
- Всегда сохраняйте устойчивое положение и равновесие при запуске генератора.
- Используйте защитные приспособления. Всегда надевайте защитные очки, защитную маску, обувь на нескользящей подошве, защитный шлем, наушники или беруши.
- Прежде, чем начать проверки перед эксплуатацией, убедитесь, что генератор расположен на горизонтальной поверхности, выключатель напряжения и ключ зажигания находится в положении (Выкл.). Перед заменой приспособлений или хранением генератора отсоедините провод свечи зажигания. Эти предохранительные меры безопасности снижают риск непроизвольного запуска генератора.
- Храните не работающий генератор в сухом хорошо проветриваемом помещении, вне досягаемости посторонних лиц.
- Не перегружайте генератор. Используйте генератор только по назначению. Правильное использование позволит генератору делать работу, для которой он предназначен, лучше и безопаснее.
- Проверьте соединение движущихся частей, отсутствие поломок деталей, которые влияют на работу генератора. Если генератор имеет повреждения, устраните их перед запуском в работу генератора.
- Оставьте ярлыки и наклейки на генераторе и двигателе. Они несут в себе важную информацию.
- Сервисное обслуживание генератора должно осуществляться только квалифицированным персоналом.
- При обслуживании генератора следуйте всем соответствующим указаниям данного руководства. Использование несоответствующих деталей и несоблюдение указаний руководства могут создать опасность поражения электрическим током и увеличить риск получения травмы.

ОПИСАНИЕ АППАРАТА

1. Бензиновый электрогенератор (далее по тексту-генератор), предназначен для выработки однофазного, электрического тока напряжением 230 В и частотой 50 Гц.
С его помощью можно осуществлять питание электроприборов, электроинструмента, приборов освещения и т.д. Суммарная мощность одновременно подключаемых электроприемников определяется в соответствии с настоящей инструкцией. Все другие виды применения категорически исключаются.
2. Генератор соответствует требованиям нормативных документов: ГОСТ Р 51318.12-99, ГОСТ 12.1.003-83 (P2), ГОСТ 12.1.005-88 (Прил. 2, поз. 1103.), ГОСТ 13822-82 (П.п. 3.3.2, 3.3.10-3.15, 3.6.1, 4.1-4.9, Раздел 8), ГОСТ 21671-82 (П.п. 3.3.2, 3.3.7-3.3.12, 3.6.1, 4.1-4.9, 8.1).
3. Генератор изготовлен для работы в условиях умеренного климата, в интервале температур от -10 до + 40°C, относительной влажности воздуха не более 80% (при температуре 25°C), отсутствии прямого воздействия атмосферных осадков и чрезмерной запылённости воздуха. Высота над уровнем моря - не более 1000 м.
4. Настоящая инструкция содержит сведения и требования, необходимые и достаточные для надёжной, эффективной и безопасной эксплуатации генератора.
5. Транспортирование генератора производится в закрытых транспортных средствах в соответствии с правилами перевозки грузов, действующих на транспорте данного вида.
6. В связи с постоянной деятельностью по совершенствованию генератора, изготовитель оставляет за собой право вносить в его конструкцию незначительные изменения, не отражённые в настоящей инструкции и не влияющие на эффективную и безопасную работу генератора.
7. Срок службы бензогенератора не менее 5 лет, срок хранения генератора 5 лет. Указанный срок службы действителен при соблюдении пользователем указанных требований.

ТЕХНИЧЕСКИЕ ХАРАКТЕРИСТИКИ

ХАРАКТЕРИСТИКИ	ПАРАМЕТРЫ					
	GIN 1200	GIN 1500	GIN 1700	GIN 2200	GIN 2800	GIN 3700
Модель	GIN 1200	GIN 1500	GIN 1700	GIN 2200	GIN 2800	GIN 3700
Двигатель						
Тип	4-х тактный с принудительным воздушным охлаждением. ОНС					
Объём двигателя, см ³	40	60	72	125	149,5	
Охлаждение	Воздушное принудительное					
Система зажигания	Бесконтактная					
Тип свечи зажигания	CMR6A (NGK)		CR5HSB (NGK)			
Система пуска	Ручной стартер					
Топливо	Бензин А-92					
Емкость топливного бака, л	2,1	3	3,6	5,7		
Объём масла в картере, л	0,3	0,35	0,9			
Тип масла в картере двигателя	SAE 10W-30/API-SJ или выше					
Автоматический контроль уровня масла	Да					
Уровень шума на расстоянии 7 м, dB	58			60	63	
Генератор						
Тип	а-синхронный с инверторным преобразованием					
Число фаз	1					
Напряжение, В	230					
Частота тока, Гц	50					
Номинальная мощность, кВт	0,7	1,1	1,2	1,8	2,2	3
Максимальная мощность, кВт	1	1,3	1,5	2,0	2,5	3,5
Агрегат						
Защита от перегрузки	Да					
Постоянное напряжение, В	12					
Сила постоянного тока, А	4					
Евророзетка, шт	1				2	
Время работы, ч (полная нагрузка)	4,1	4,8	4,3	4,6	4,2	3,1
Размеры: ДхШхВ мм	395x209x355	448x236x392	492x262x406	565x320x470		
Вес нетто, кг	8,5	13,5	18,5	29		29,5

GIN 1200/1500

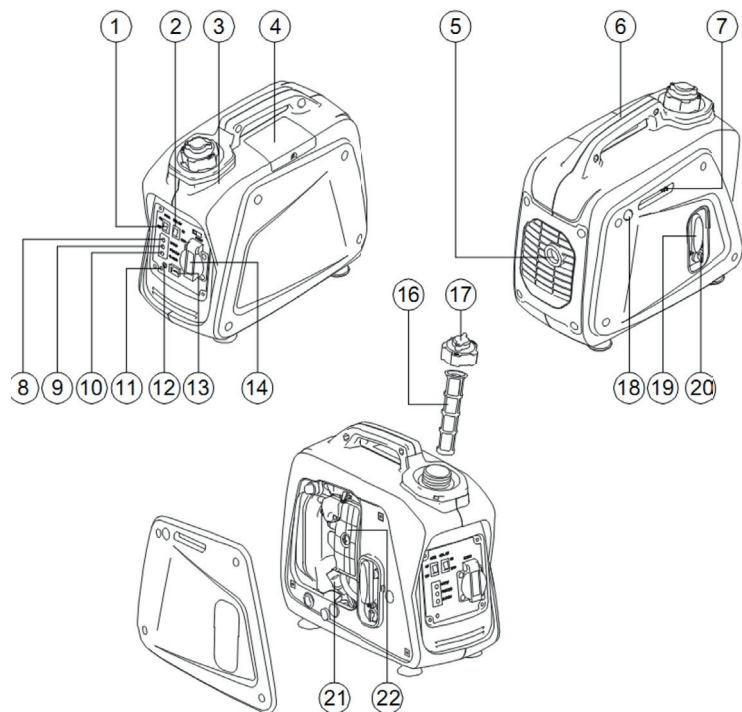

ЗНАКОМСТВО С УСТРОЙСТВОМ

- | | |
|---------------------------------------|--------------------------------------|
| 1. Выключатель экономичного режима | 12. Защитный выключатель 12В |
| 2. Выключатель зажигания | 13. Розетка для подключения 12В |
| 3. Топливный бак | 14. Розетка 230В |
| 4. Свеча зажигания | 16. Фильтр заливаемого топлива |
| 5. Глушитель | 17. Крышка топливного бака |
| 6. Ручка для переноски | 18. Насос подкачки топлива (Праймер) |
| 7. Воздушная заслонка (подсос) | 19. Стартер |
| 8. Индикатор штатной работы | 20. Топливный кран |
| 9. Индикатор перегрузки | 21. Масляная пробка-щуп |
| 10. Индикатор аварийного уровня масла | 22. Крышка воздушного фильтра |
| 11. Вывод для заземления | |

GIN 1700/2200/2800/3700

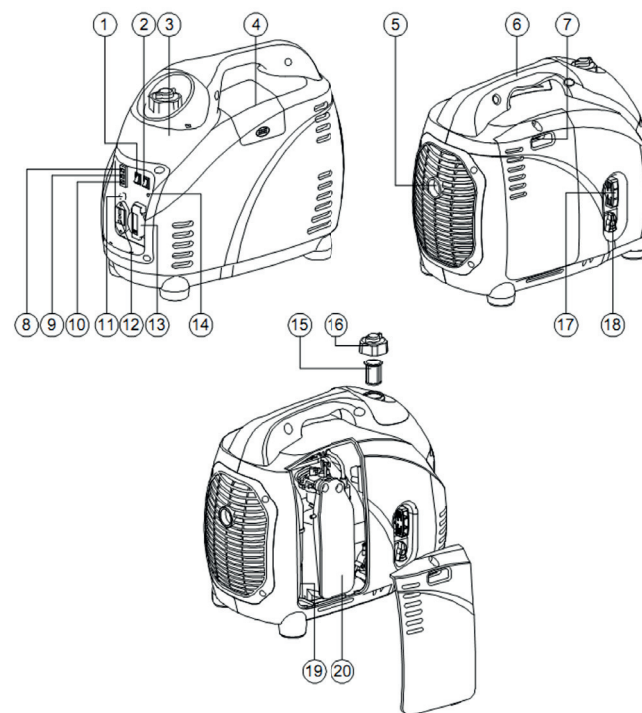

ЗНАКОМСТВО С УСТРОЙСТВОМ

- | | |
|---------------------------------------|---------------------------------|
| 1. Выключатель экономичного режима | 11. Защитный выключатель 12В |
| 2. Выключатель зажигания | 12. Розетка для подключения 12В |
| 3. Топливный бак | 13. Розетка 230 |
| 4. Свеча зажигания | 14. Вывод заземления |
| 5. Глушитель | 15. Фильтр заливаемого топлива |
| 6. Ручка для переноски | 16. Крышка топливного бака |
| 7. Воздушная заслонка (подсос) | 17. Стартер |
| 8. Индикатор штатной работы | 18. Топливный кран |
| 9. Индикатор перегрузки | 19. Масляная пробка-щуп |
| 10. Индикатор аварийного уровня масла | 20. Крышка воздушного фильтра |

ПАНЕЛЬ УПРАВЛЕНИЯ

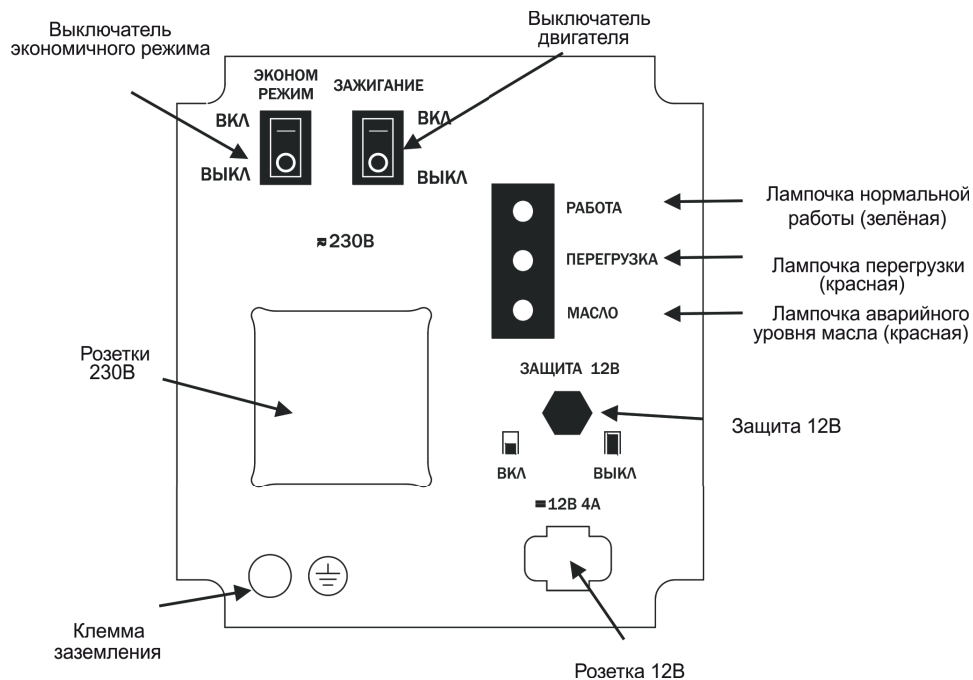

ЭКОНОМИЧНЫЙ РЕЖИМ

Использование экономичного режима позволяет подстраивать обороты двигателя под требуемую нагрузку. Работа двигателя на пониженных оборотах позволяет экономить топливо и значительно уменьшить шумность работы генератора.

ВНИМАНИЕ!

- При подключении потребителей, имеющих высокий пусковой ток этот режим должен быть отключен для того, чтобы электростанция быстро выходила на полную мощность.
- Экономичный режим может быть включен только при подключении потребителей, не требующих высокого пускового тока.
- При работе на постоянном токе экономичный режим должен быть выключен.

Примечание: Когда экономичный режим отключен, обороты двигателя выше номинальных.

ПОДГОТОВКА К РАБОТЕ

Убедитесь что электростанция установлена на горизонтальной поверхности.

УРОВЕНЬ МАСЛА

Использование низкокачественного масла или масла для двухтактных двигателей может снизить срок службы двигателя или привести к поломке. Используйте масло для четырехтактных двигателей, с моющими присадками сертифицированное по классификации API класса не ниже SJ. Выберите соответствующую вязкость для средней температуры в Вашем регионе по таблице приведённой ниже.

Масло в двигателе электростанции GIN1200 - 0.3 л, GIN1500 - 0.35 л, GIN1700 - 0.6 л, GIN2200 - 0.9 л, GIN2800 - 0.9 л, GIN3700 - 0.9 л

Подбор масла по классификации SAE:

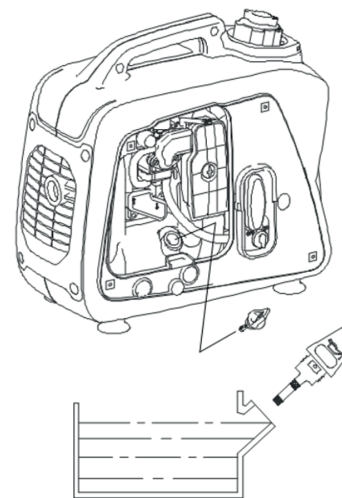
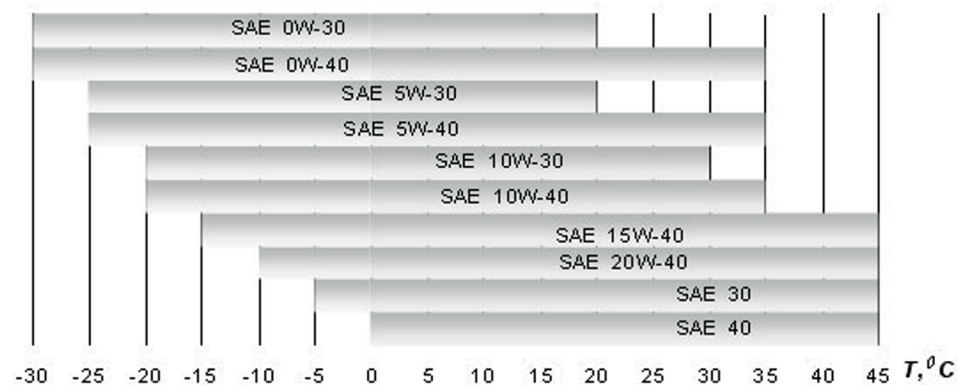

Откройте крышку обслуживания. Выньте щуп, протрите его тряпкой, проверьте уровень масла, вставив щуп обратно в горловину. Если уровень масла находится ниже середины щупа, долейте рекомендованное масло до верхнего уровня.

ВНИМАНИЕ!

Работа генератора при низком уровне масла может привести к поломке двигателя электростанции.

Система аварийного отключения автоматически отключает двигатель, когда уровень масла падает ниже критического.

ТОПЛИВО

Используйте автомобильный неэтилированный бензин не ниже А-92.

Никогда не используйте смесь масла и бензина. Никогда не используйте бензин, содержащий больше чем 5% метанола. Остерегайтесь попадания грязи, пыли или воды в топливный бак. После заправки надёжно закрутите крышку топливного бака.

ВНИМАНИЕ!

- Бензин легковоспламеняем.
- Заправляйте электростанцию только в хорошо проветриваемых местах и только при выключенном двигателе.
- Не курите и не допускайте наличия пламени или искр в зоне заправки электростанции и там, где хранится бензин.
- Не заливайте топливный бак выше уровня.
- После заправки убедитесь, что крышка бака должным образом закрыта.
- Будьте аккуратны, не проливайте топливо во время заправки. Пролитое топливо или его пары легко воспламеняются.
- Избегайте контакта топлива с кожей и вдыхания паров.
- Храните топливо в недоступном для детей месте.

ВОЗДУШНЫЙ ФИЛЬТР

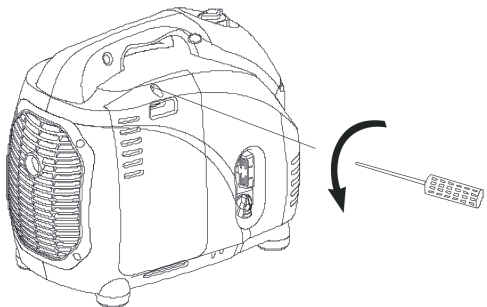

Убедитесь, что воздушный фильтр не имеет загрязнений. Для этого отверните крепёж крышки обслуживания, снимите крышку, открутите крепёж корпуса фильтра. Проверьте состояние фильтрующего элемента, при необходимости, почистите или замените.

ЗАПУСК ДВИГАТЕЛЯ

GIN 1200/1500

Перед запуском двигателя обязательно отсоедините нагрузку от розеток.

1. Поверните кран подачи топлива в положение открыто.
2. Поверните клапан пробки в положение открыто.
3. Подкачайте топливным насосом топливо (при первом запуске или запуске после хранения). Для запуска прогретого двигателя, подкачивать топливо не обязательно.
4. Поверните воздушную заслонку в положение запуск. Для запуска прогретого двигателя, перекрывайте заслонку на половину.
5. Переведите выключатель зажигания в положение Вкл.
6. Потяните за ручной стартер для запуска, отпускайте ручку стартера не бросая.
7. Переведите воздушную заслонку в положение РАБОТА, после выхода двигателя на устойчивые обороты.

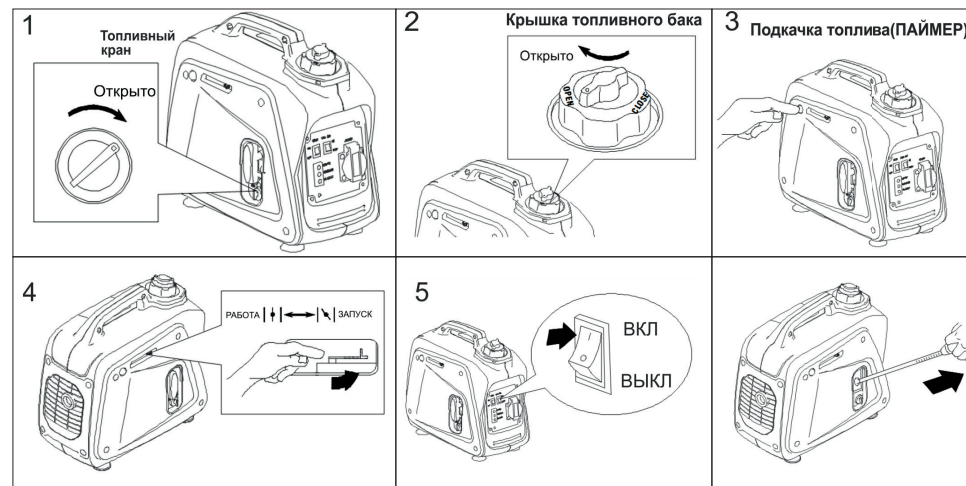

GIN 1700/2200/2800/3700

Перед запуском двигателя обязательно отсоедините нагрузку от розеток.

1. Поверните кран подачи топлива в положение открыто.
2. Поверните клапан пробки в положение открыто.
3. Поверните воздушную заслонку в положение запуск. Для запуска прогретого двигателя, перекрывайте заслонку на половину.
4. Переведите выключатель зажигания в положение Вкл.
5. Потяните за ручной стартер для запуска, отпускайте ручку стартера не бросая.
6. Переведите воздушную заслонку в положение РАБОТА, после выхода двигателя на устойчивые обороты.

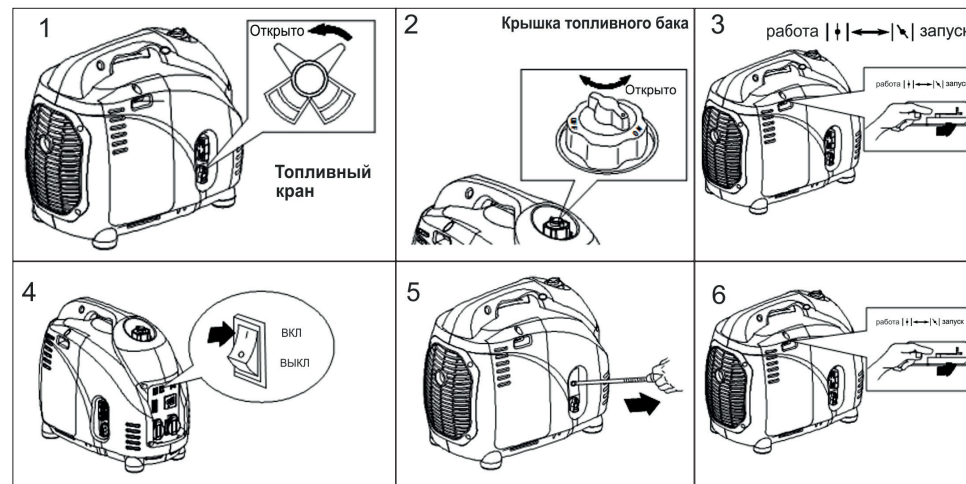

ВНИМАНИЕ!

Когда масла в картере двигателя не хватает, двигатель не заводится, при этом загорается контрольная лампа «МАСЛО» на панели управления.

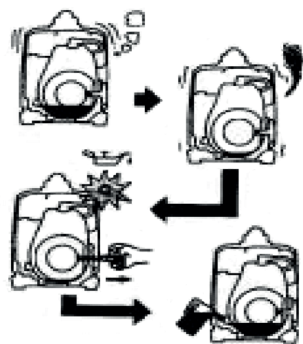

ЭКСПЛУАТАЦИЯ НА БОЛЬШОЙ ВЫСОТЕ НАД УРОВНЕМ МОРЯ

Так как на большой высоте над уровнем моря воздушно-топливная смесь в карбюраторе будет получаться чрезмерно обогащенной, то характеристики электростанции снизятся, а потребление топлива возрастет.

Характеристики могут быть улучшены путем установки в карбюраторе основных топливных жиклёров меньшего диаметра и регулировки обогащения смеси. Если вы планируете постоянно осуществлять эксплуатацию электростанции на высоте более 1500 м над уровнем моря, то необходимо обратиться в Сервисный центр для этих доработок.

Даже при соответствующих изменениях в карбюраторе мощность двигателя понижается приблизительно на 3,5% на каждые 305 м увеличения высоты. Влияние высоты на мощность будет больше, если не делать никаких изменений в карбюраторе.

ВНИМАНИЕ!

Работа генератора на высотах ниже той на которую настроен впрыск, может привести к снижению характеристик, перегреву и серьезному повреждению двигателя.

ЭКСПЛУАТАЦИЯ ЭЛЕКТРОСТАНЦИИ

ВНИМАНИЕ!

- Для предотвращения удара током от неисправного прибора, электростанцию необходимо заземлить. Для этого соедините проводом сечения не менее 4 мм клемму «Земля» электростанции с внешним заземлением.
- Подсоединение к электросистеме здания, для энергообеспечения в режиме ожидания, должно быть выполнено только квалифицированным электриком и должно соответствовать всем нормам.
- Неправильное подсоединение может создать ситуацию, когда электрический ток поступает от электростанции в электросеть здания, что может стать причиной поражения электричеством людей, неисправности электроприборов, подключенных к сети, выходу из строя самой электростанции. Также это может стать причиной замыкания и пожара. Ограничьте работу, требующую максимальной мощности электростанции 30 минутами. В течение непрерывной работы не превышайте номинальную мощность. Обязательно всегда учитывайте суммарную мощность всех подсоединенных приборов.
- Не превышайте предельный ток определенный номиналом розетки.
- Не модифицируйте и не используйте электростанцию для других целей.
- Когда требуется удлинитель, убедитесь, что для этого используется кабель соответствующего качества.

- Ограничьте длину кабелей удлинителя - 10 м для кабелей с сечением 1,5мм, 25 м для кабелей с сечением 2,5мм.
- Держите электростанцию вдали от других электрических кабелей и проводов, особенно от высоковольтных линий.
- Большинство аппаратуры, имеющей двигателя, при запуске требуется больше мощность, чем их номинальная, заявленная мощность.

ИСПОЛЬЗОВАНИЕ ПЕРЕМЕННОГО ТОКА 230В

1. Запустите двигатель, убедитесь, что световой индикатор РАБОТА горит зеленым.
2. Убедитесь, что используемый прибор выключен и вставьте вилку в электростанцию.
3. Запрещается запускать электростанцию с подключенными потребителями.

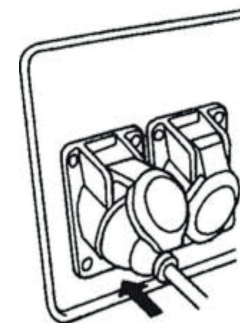

ВНИМАНИЕ!

- Существенные перегрузки, при которых постоянно горит лампочка перегрузки, могут повредить электростанцию. Незначительные перегрузки, при которых временно загорается индикатор перегрузки, могут сократить срок службы электростанции.
- До подсоединения приборов к электростанции убедитесь, что они находятся в исправном состоянии. Если прибор начинает работать с подклиниванием, начинает замедлять работу, внезапно останавливается, немедленно отключите электростанцию, затем отсоедините прибор и проверьте его исправность.

ИНДИКАТОРЫ НАПРЯЖЕНИЯ И ПЕРЕГРУЗКИ

Световой индикатор напряжения (зеленый) всегда горит при нормальных рабочих условиях. Если электростанция перегружена или имеется короткое замыкание в подключенной нагрузке, то зеленый световой индикатор выключается, а индикатор перегрузки (красный) загорается и отключается подача напряжения на выходные розетки. Если включается световой индикатор перегрузки, остановите двигатель и проверьте все подключенные приборы для определения источника перегрузки.

ВНИМАНИЕ!

Перед подключением прибора к электростанции проверьте его исправность, а так же соответствие его электрических параметров характеристикам электростанции.

Когда электростанция только запущена, световой индикатор перегрузок и световой индикатор напряжения могут гореть одновременно. Это нормально если световой индикатор перегрузки погаснет в течении 4-5 секунд. Если индикатор не гаснет, обратитесь в Сервисный центр.

ИСПОЛЬЗОВАНИЕ ПОСТОЯННОГО ТОКА

Розетка постоянного тока может быть использована для зарядки аккумуляторной батареи на 12В.

При работе с постоянным током экономичный режим должен быть выключен. Подсоедините кабель зарядки к розетке постоянного тока электростанции к клеммам аккумуляторной батареи.

ВНИМАНИЕ!

Для предотвращения возможного искрения в розетке сначала подсоедините кабель зарядки к электростанции. Никогда не запускайте автомобильный двигатель с аккумулятора во время зарядки с электростанции.

- Подсоединяйте положительную клемму аккумулятора только к положительному проводу зарядки. Не меняйте полярность контакта кабеля, так как это может стать причиной

- серьезных повреждений электростанции или аккумулятора.
- Кислотный аккумулятор в процессе зарядки выделяет огнеопасный газ. Не допускайте появления вблизи огня, искр и сигарет. Обеспечьте достаточную вентиляцию при зарядке аккумулятора.
- Аккумулятор содержит электролит, попадание которого на кожу или в глаза, может вызвать ожог.
- Пользуйтесь средствами защиты при работе с аккумулятором.
- При использовании постоянного тока может одновременно использоваться розетка переменного тока.
- В случае перегрузки в цепи постоянного тока включается защитное устройство. Если это произойдет, то подождите несколько минут, прежде чем отключить защитное устройство и возобновить работу.

ИНДИКАТОР НИЗКОГО УРОВНЯ МАСЛА

Индикатор низкого уровня масла предназначен для предотвращения повреждения двигателя, вызванного недостаточным количеством масла в картере двигателя. При понижении уровня масла в картере ниже предельного, система автоматически заглушит двигатель (выключатель двигателя останется в положении ВКЛ.). Если попытаться запустить двигатель не долив масло, то двигатель запускаться не будет.

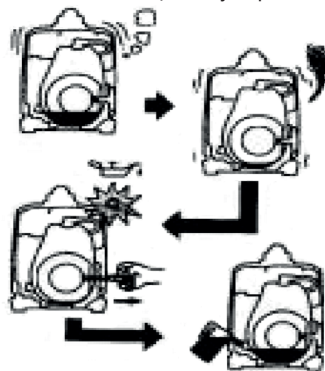

ТЕХНИЧЕСКОЕ ОБСЛУЖИВАНИЕ

Необходимо регулярно выполнять плановое техническое обслуживание электростанции для поддержания ее в исправном рабочем состоянии.

ВНИМАНИЕ!

- Обязательно остановите двигатель перед проведением технического обслуживания.
- Используйте только оригинальные запасные части.

Сервисный период		Перед каждым включением	Первый месяц или первые 20 часов работы	Раз в 3 месяца или каждые 50 часов	Раз в полгода или каждые 100 часов	Раз в год или каждые 300 часов
Масло в двигателе	Проверка	•				
	Замена		•		•	
Воздушный фильтр	Проверка	•				
	Чистка			• (*)		
Свеча	Чистка-регулировка				•	
Искрагаситель	Чистка				•	
Топливная крышка	Проверка				•	

Сервисный период		Перед каждым включением	Первый месяц или первые 20 часов работы	Раз в 3 месяца или каждые 50 часов	Раз в полгода или каждые 100 часов	Раз в год или каждые 300 часов
Клапан	Проверка-регулировка					• (**)
Топливный бак и сетка	Чистка					• (**)
Топливопровод	Проверка	Каждые 2 года (заменить, если необходимо)(**) (**)				

(*) Техническое обслуживание необходимо проводить чаще при работе электростанции в загрязненной атмосфере.

(**) При отсутствии квалифицированного персонала эти работы должны проводиться в Сервисном центре.

ОСТАНОВКА ДВИГАТЕЛЯ

Для остановки двигателя в аварийной ситуации просто переключите выключатель зажигания в положение ВЫКЛ.

ПРИ НОРМАЛЬНОМ ИСПОЛЬЗОВАНИИ:

1. Выключите подсоединенное оборудование и вытащите вилку.
2. Поверните выключатель зажигания в положение ВЫКЛ.
3. Поверните кран подачи топлива в положение ВЫКЛ.
4. Поверните воздушный клапан топливной пробки в положение ЗАКР.

GIN 1200/1500

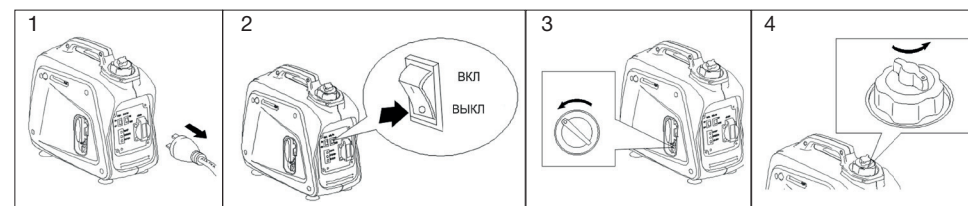

GIN 1700/2200/2800/3700

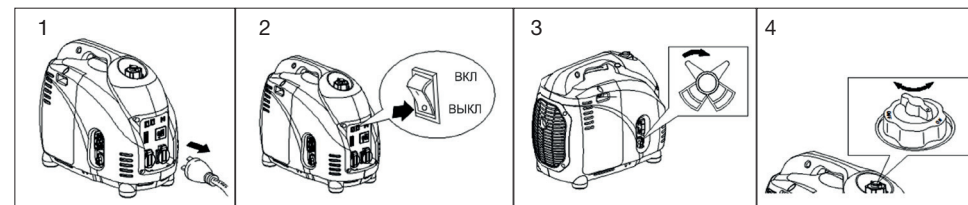

Убедитесь, что кран подачи топлива и выключатель двигателя находятся в положении ВЫКЛ. при транспортировке и хранении.

ЗАМЕНА МАСЛА

ВНИМАНИЕ!

- Сливать масло необходимо, пока двигатель тёплый.
- Убедитесь, что двигатель выключен, а кран подачи топлива закрыт.

1. Отвинтите крышку обслуживания.
2. Отверните масляный щуп.
3. Слейте отработанное масло.
4. Залейте новое масло, проверьте уровень.
5. Завинтите масляный щуп.
6. Закройте крышку техобслуживания.

GIN 1200/1500

GIN 1700/2200/2800/3700

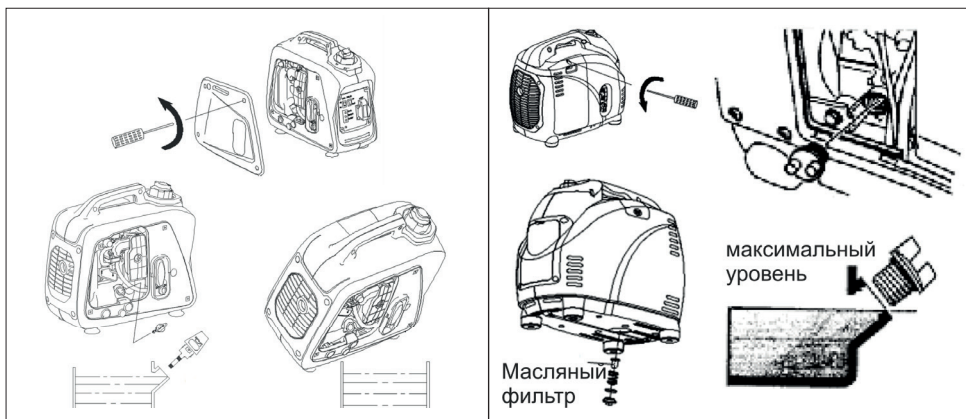

ПРОВЕРКА/ОЧИСТКА ВОЗДУШНОГО ФИЛЬТРА

ВНИМАНИЕ!

Нельзя использовать бензин или растворитель для чистки фильтра, так как они взрывоопасны.

1. Откройте крышку технического обслуживания.
2. Снимите крышку фильтра, открутите корпус фильтра, выньте фильтрующий элемент.
3. Губчатый элемент:
 - Промойте бытовым моющим средством с теплой водой, затем тщательно ополосните. Если не достаточно отжать, то электростанция будет дымить после первого пуска.
 - Установите элемент обратно.
4. Бумажный элемент нужно заменить, если он сильно загрязнён.
5. Установите корпус воздушного фильтра обратно.
6. Закройте крышку техобслуживания.

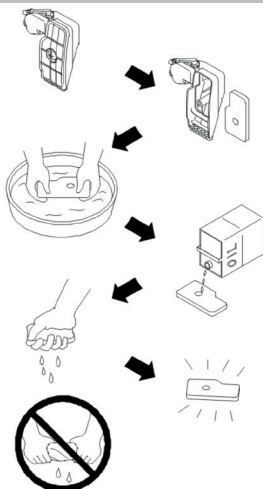

ПРОВЕРКА/ЧИСТКА СВЕЧИ ЗАЖИГАНИЯ

Для стабильной работы электростанции свеча зажигания двигателя должна быть чистой и иметь правильный зазор.

1. Откройте крышку техобслуживания.
2. Снимите колпачок свечи зажигания.
3. Очистите колпачок свечи зажигания.
4. Открутите свечу специальным ключом.
5. Осмотрите свечу на предмет повреждений. Если изолятор поврежден - замените свечу. Очистите свечу от нагара.
6. Проверьте зазор в свече, он должен быть 0,6-0,7мм.
7. Установите свечу обратно, избегая перекосов.
8. Закрутите свечу ключом.
9. Установите колпачок свечи.
10. Закройте крышку.

GIN 1200/1500

GIN 1700/2200/2800/3700

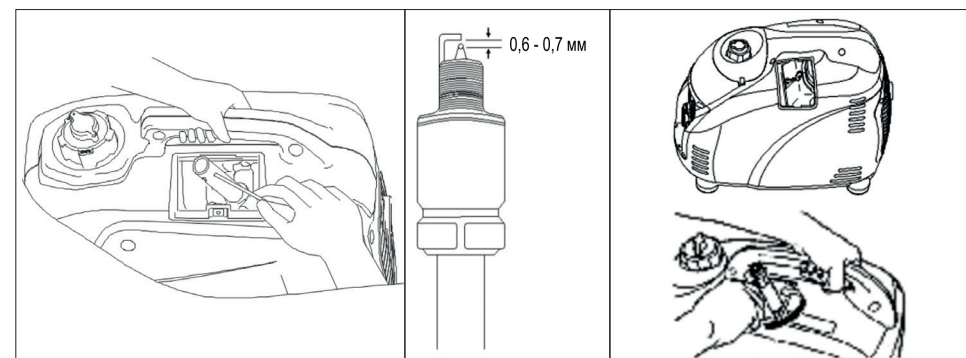

ВНИМАНИЕ!

- Свеча должна быть надежно затянута. Плохо закрученная свеча может повредить электростанцию.
- Не используйте свечу несоответствующего температурного режима.
- Не используйте свечу без резистора.

ПРОВЕРКА/ЧИСТКА ИСКРОГАСИТЕЛЯ

ВНИМАНИЕ!

- Если электростанция недавно выключена, то глушитель некоторое время остаётся горячим. Опасайтесь ожогов.
 - Проверка и чистка искрогасителя должна производиться через каждые 100 часов работы.
1. Открутите винты крепления кожуха, снимите кожух.
 2. Снимите искрогаситель 2, открутив хомут 3. Очистите его щеткой, проверьте на предмет прогара. При необходимости замените.
 3. Установите все детали на место.

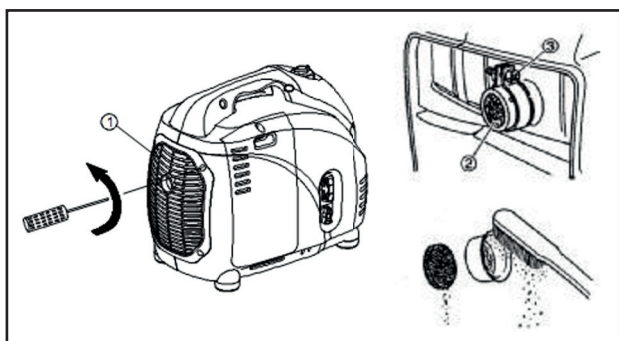
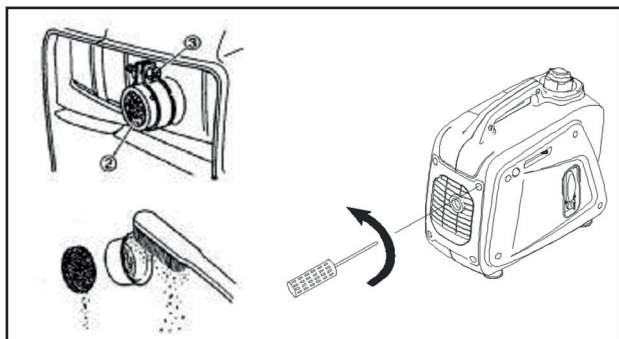

ТРАНСПОРТИРОВКА И ХРАНЕНИЕ

Для предотвращения пролива топлива, при транспортировке и хранении, электростанция должна находиться в вертикальном положении, выключатель двигателя - в положении ВЫКЛ, топливный кран закрыт. В топливном баке не должно быть топлива.

ВНИМАНИЕ!

Во время транспортировки электростанции:

- В баке не должно быть топлива.
- Электростанция должна быть выключена.
- Электростанция должна быть защищена от прямых солнечных лучей.

Перед хранением:

- Вместе хранения электростанции не должно быть взрывоопасных легковоспламеняющихся веществ или паров.

Перед хранением электростанции в течении длительного периода:

1. Убедитесь, что вместе хранения нет повышенной влажности и пыли.
2. Слейте топливо.
3. Один раз в месяц подзаряжайте аккумулятор.
4. Смените масло.
5. Выкрутите свечу зажигания, залейте примерно столовую ложку чистого моторного масла

в цилиндр. Проверните двигатель, ручным стартером, 2-3 оборота, затем закрутите на место свечу зажигания.

6. Медленно потяните за ручку стартера, пока не почувствуете сопротивление. На этой стадии поршень подходит к такту сжатия как впускной, так и выпускной клапан закрываются. Хранение двигателя в этом положении поможет защитить его от коррозии.

НЕИСПРАВНОСТИ И ПУТИ ИХ УСТРАНЕНИЯ

ДВИГАТЕЛЬ НЕ ЗАПУСКАЕТСЯ:

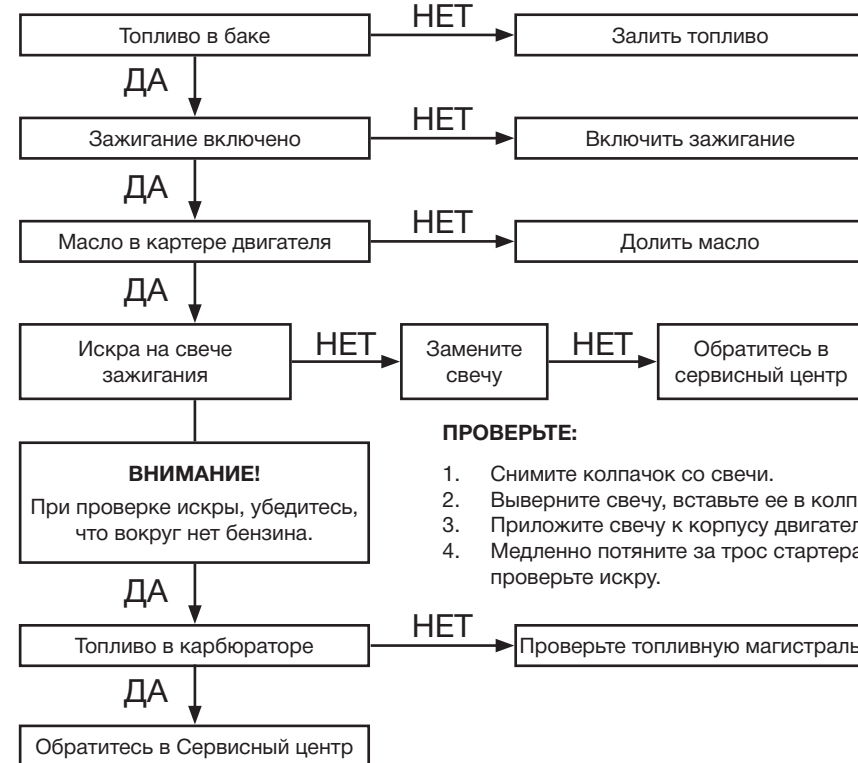

ГАРАНТИЙНЫЕ ОБЯЗАТЕЛЬСТВА

Гарантийные обязательства обеспечиваются гарантийным талоном, выданным продавцом.

1. Транспортные расходы не входят в объем гарантийного обслуживания. Адреса гарантийных сервисных центров вы можете посмотреть на сайте: foxweld.ru E-mail сервисного центра: help@foxweld.ru

Дата изготовления - см. на аппарате 000000_Г_ММ_0000.

