



Operation Manual

CQD16RV2/CQD16RVF2
CQD20RV2/CQD20RVF2





EP EQUIPMENT CO.,LTD. является одной из ведущих мировых компаний по производству, проектированию погрузочно-разгрузочного оборудования и предоставлению сопутствующих услуг. Располагая заводом площадью более 100 000 м2, она производит более 100 000 грузовиков в год и предоставляет профессиональные, эффективные и оптимизированные решения по обработке материалов по всему миру. До настоящего времени компания развивала три основных вида бизнеса:

- Оборудование для обработки материалов: Фокус на электрических вилочных погрузчиках и складах оборудование
- ОЕМ запчасти: Глобальные поставки запчастей
- Имовская промышленность, онлайн: Одна остановка поставка промышленной продукции

Руководствуясь концепцией ориентации на клиента, компания EP создала сервисные центры в более чем 30 странах мира, откуда клиенты могут получать своевременное обслуживание на местах. Более того, 95% гарантийных запчастей могут быть отправлены в течение 24 часов после заказа. Через нашу онлайн-систему послепродажного обслуживания клиенты могут оформить гарантийные претензии, заказать запасные части, ознакомиться с

руководствами по эксплуатации, материалами по техническому обслуживанию и запасными частями. каталоги.

Ведя бизнес по всему миру, EP имеет тысячи сотрудников и сотни агентов по всему миру, чтобы обеспечить нашим глобальным клиентам оперативное обслуживание на местах.

Основываясь на концепции экономики совместного пользования, EP также предлагает услуги по аренде различного логистического оборудования.

Придерживаясь идеи "Сделать аренду логистического оборудования более простой", EP стремится предоставить нашим клиентам индивидуальные универсальные решения по аренде, предлагая высокое качество, разумные цены и оперативную аренду.

Миссия и видение EP - "Позволить большему количеству людей применять электрическое погрузочно-разгрузочное оборудование для облегчения интенсивности труда" и "Давайте расти вместе".

ЭП ОБОРУДОВАНИЕ, ЛТД

Адрес: No.1 Xiaquan Village, Lingfeng Street, Anji, Huzhou, Zhejiang, China

Тел: + 86-0571-28023920

Факс: + 86-0571-28035616

Веб-сайт: www.ep-ep.com

Электронная почта: service@ep-ep.com

Предисловие

Спасибо за покупку наших ричтраков.

Настоящее оригинальное руководство по эксплуатации предназначено для того, чтобы предоставить достаточные инструкции для безопасной эксплуатации и обслуживания грузовика. Пожалуйста, внимательно прочитайте данное руководство по эксплуатации, если вы являетесь оператором или ответственным за погрузчик, перед началом эксплуатации и обслуживания погрузчика. Только так вы сможете обезопасить себя и сделать так, чтобы грузовик сыграл свою роль как можно лучше.

Наши погрузчики постоянно совершенствуются, поэтому возможны некоторые отличия между вашим продуктом и описанием в данном руководстве. И детали руководства оператора будут отличаться из-за особых требований заказчика.

Если у вас есть какие-либо вопросы, пожалуйста, свяжитесь с отделом продаж компании E-P Equipment или сообщите об этом дилеру.

Примечания:

1. Данное руководство используется для эксплуатации и технического обслуживания, подробные параметры, размеры и спецификации в контексте только для справки, реальные параметры будут зависеть от файлов продажи.
2. Фотографии руководства только для справки, реальный автомобиль должен преобладать, и не должно влиять на использование руководства.
3. Руководство картинки только знак для одной из моделей в этой серии моделей.

Internet address and QR code of Parts manual

By entering the address <http://www.ep-care.com> in a web browser or by scanning the QR code, Login after registration, Select "Parts purchase" function and input part number or model name to find the truck.



Note: After registration, please send email to info@ep-care.com to activate your account

АВТОРСКИЕ ПРАВА НА ДАННОЕ РУКОВОДСТВО ПО

ЭКСПЛУАТАЦИИ ПРИНАДЛЕЖАТ КОМПАНИИ EP CO., LTD

OM3320 02.21

ВНИМАНИЕ!

ДЛЯ ПРЕДОТВРАЩЕНИЯ СЕРЬЕЗНОГО РИСКА ТРАВМИРОВАНИЯ СОБЛЮДАЙТЕ

СЛЕДУЮЩИМИ ИНСТРУКЦИЯМИ ПО ТЕХНИКЕ БЕЗОПАСНОСТИ.

Эти грузовики могут стать опасными, если пренебрегать надлежащим техническим обслуживанием. Поэтому необходимо обеспечить надлежащее техническое обслуживание, подготовленный персонал и процедуры.

Техническое обслуживание и осмотр должны проводиться в соответствии со следующими практиками:

1. Следует придерживаться системы планового технического обслуживания, смазки и осмотра.
2. К обслуживанию, ремонту, регулировке и осмотру грузовика допускается только квалифицированный и уполномоченный персонал.
3. Перед выходом из грузовика:
 - Не паркуйте грузовик под наклоном.
 - Полностью опустите грузовые вилы.
 - Нажмите выключатель аварийного тормоза .
 - Установите клавишный переключатель в положение "OFF" и извлеките ключ.
4. Перед началом эксплуатации грузовика:
 - Находиться в рабочем положении
 - Установите регулятор направления в нейтральное положение
 - Перед началом эксплуатации погрузчика проверьте работу систем подъема, управления направлением движения, регулирования скорости, рулевого управления, предупреждающих устройств и тормозов.
5. Не используйте открытое пламя для проверки рычага, утечки электролита, жидкостей или масла. Не используйте для очистки деталей открытые кастрюли с топливом или легковоспламеняющимися чистящими жидкостями.
6. Тормоза, рулевые механизмы, механизмы управления, ограждения и устройства безопасности должны регулярно проверяться и поддерживаться в разборчивом состоянии.
7. Таблички или наклейки с указаниями по вместимости, эксплуатации и техническому обслуживанию должны поддерживаться в разборчивом

состоянии.

8. Все части подъемных механизмов должны проверяться для поддержания их в безопасном рабочем состоянии.

9. Все гидравлические системы должны регулярно проверяться и обслуживаться в соответствии с надлежащей практикой. Цилиндры, клапаны и другие подобные детали должны быть проверены, чтобы убедиться, что "дрейф" не развился до такой степени, что может создать опасность.

10. Грузовик должен содержаться в чистом состоянии, чтобы минимизировать пожарную опасность и облегчить обнаружение незакрепленных или поврежденных деталей.

11. Изменения и дополнения, влияющие на грузоподъемность и безопасную эксплуатацию грузовика, не должны производиться заказчиком или пользователем без предварительного письменного разрешения производителя. Таблички или наклейки о грузоподъемности, эксплуатации и техническом обслуживании должны быть изменены соответствующим образом.

Каталог

Correct use and Application	1
1. Truck Description	2
1.1 Application	2
1.2 Truck Assemblies	3
1.3 Standard Version Specifications	5
1.3.1 Performance data for standard trucks	5
1.3.2 Dimensions	5
1.4 Identification points and data plates	5
2. Commissioning	7
2.1 Using the truck for the First Time	7
2.2 During brake-in	7
3. Operation	8
3.1 Safety Regulations for the Operation of trucks	8
3.2 Controls and Displays	9
3.2.1 Control panel controls and displays	9
3.2.2 Display unit controls and displays	11
3.3 Run the truck	16
3.3.1 Checking and Preparing	16
3.3.2 Adjusting the driver's seat	16
3.3.3 Adjusting the steering wheel	16
3.3.4 To prepare the truck for operation	16
3.4 Industrial Truck Operation	17
3.4.1 Safety regulations for truck operation	17
3.4.2 Travel, Steering, Braking	17
3.4.3 Lifting and depositing loads	18
4. Battery Maintenance & Charging	22
4.1 Safety regulations for handling acid batteries	22
4.2 Battery type & dimension	22
4.3 Exposing the battery	23
• Preparing for Operation (See 3.3.4 To prepare the truck for operation)	23
4.4 Charging the battery	23
4.5 Battery removal and installation	24
4.6 Battery maintenance	25
5. Truck Maintenance	26
5.1 Operational safety and environmental protection	26
5.2 Maintenance Safety Regulations	26
5.3 Servicing and inspection	27
5.3.1 Maintenance Checklist	27
5.3.2 Lubrication Schedule	29
5.3.3 Maintenance Instructions	30
5.4 Decommissioning the truck	32
5.4.1 Prior to decommissioning	32

5.4.2 Restoring the truck to operation after decommissioning	32
5.5 Safety checks to be performed at regular intervals and following any unusual incidents	32
5.6 Final de-commissioning, disposal	33
6.Troubleshooting	33



Правильное использование и применение

Погрузчик, описанный в настоящем руководстве оператора, является промышленным погрузчиком, предназначенным для подъема и транспортировки грузовых единиц.

Он должен использоваться, эксплуатироваться и обслуживаться в соответствии с настоящей инструкцией. Любой другой тип использования выходит за рамки области применения и может привести к повреждению персонала, погрузчика или имущества. В частности, избегайте перегрузки погрузчика слишком тяжелыми грузами или грузами, размещенными на одной стороне. Табличка с данными, прикрепленная к грузовику, или диаграмма нагрузки являются обязательными для определения максимальной грузоподъемности. Запрещается использовать погрузчик в пожаро- и взрывоопасных зонах, а также в зонах, подверженных коррозии или чрезмерной запыленности.

Обязанности собственника

Для целей настоящего руководства оператора под "владельцем" понимается любое физическое или юридическое лицо, которое либо само использует грузовик, либо от чьего имени он используется. В особых случаях (например, при лизинге или аренде) владельцем считается лицо, на которое в соответствии с существующими договорными соглашениями между владельцем и пользователем грузовика возложены эксплуатационные обязанности. Владелец должен обеспечить использование грузовика только по назначению и исключить опасность для жизни и здоровья пользователя и третьих лиц. Кроме того, необходимо соблюдать правила предотвращения несчастных случаев, правила техники безопасности, а также правила эксплуатации, обслуживания и ремонта. Владелец должен убедиться, что все пользователи грузовика прочитали и поняли данное руководство по эксплуатации. Несоблюдение требований руководства оператора влечет за собой аннулирование гарантии. То же самое относится к случаям, когда ненадлежащие работы на погрузчике выполняются клиентом или третьими лицами без разрешения отдела обслуживания клиентов производителя.

Добавление аксессуаров

Монтаж или установка дополнительного оборудования, влияющего на характеристики грузовика или улучшающего их, требует письменного разрешения производителя. Также может потребоваться разрешение местных властей.

Однако одобрение местных властей не является одобрением производителя.

1. Описание грузовика

1.1 Применение

Эта серия представляет собой трехколесный электрический ричтрак с боковым сиденьем и хорошим обзором. Он предназначен для внутреннего и внешнего использования для подъема и транспортировки грузов. Поддоны с открытым дном

или поддоны с поперечными бортами можно поднимать внутри или вне зоны грузовых колес или подкатной тележки. Грузы можно штабелировать, разштабелировать и транспортировать на большие расстояния.

Мощность можно узнать из таблички с данными.

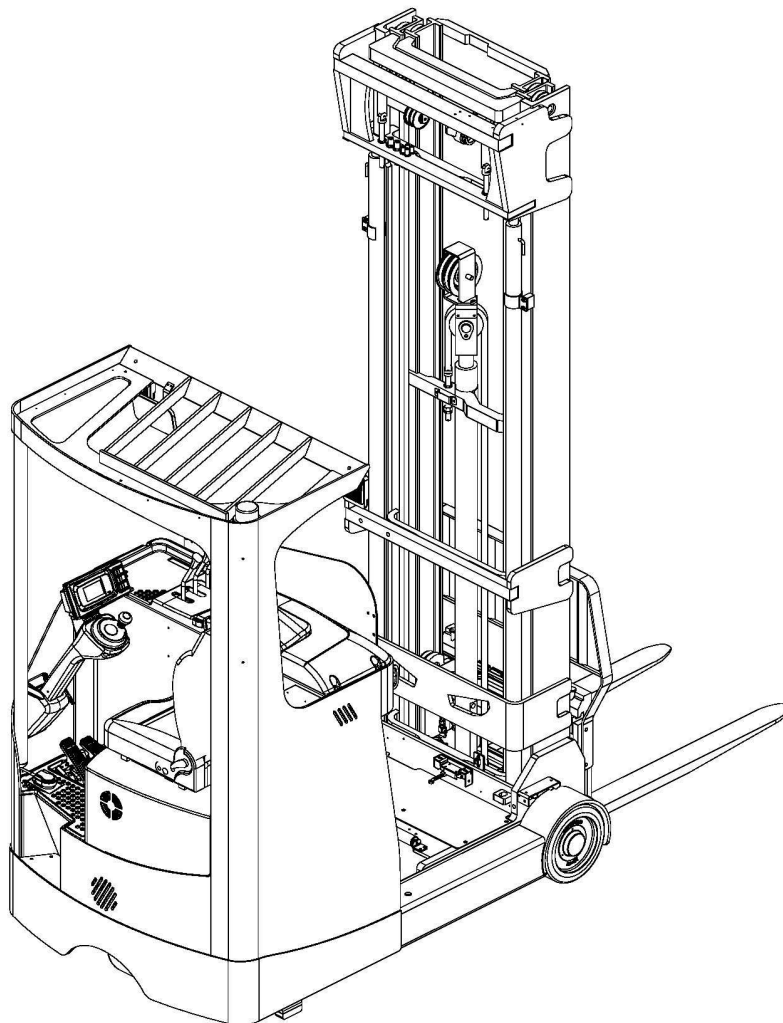

1.2 Сборка грузовых автомобилей

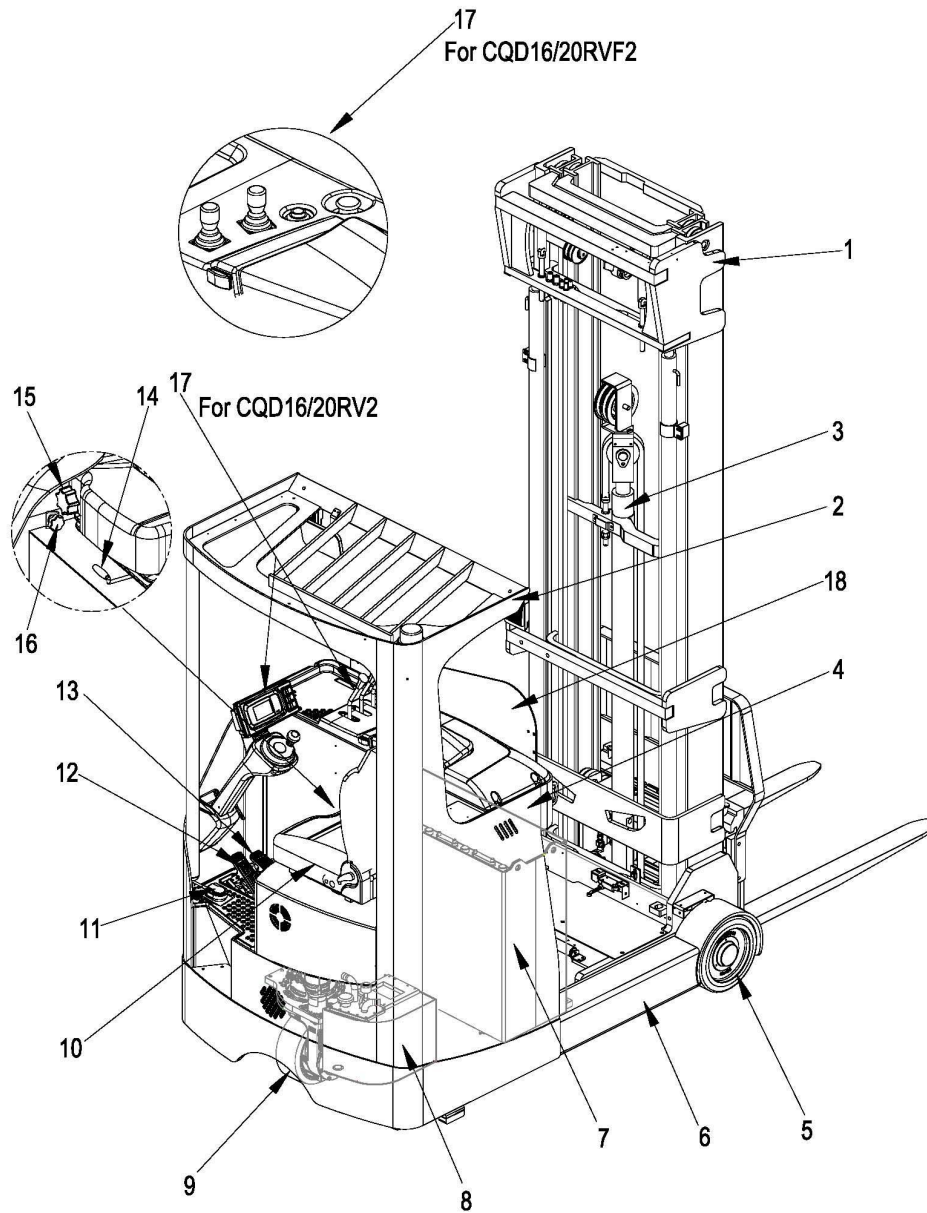

Пункт	Компонент	Пункт	Компонент
1	Мачта	10	Место водителя
2	Накладная защита	11	Педаль привода
3	Цилиндр свободного подъема	12	Педаль тормоза
4	Контроллер	13	Педаль акселератора
5	Грузовое колесо	14	Ручка сиденья
6	Аутригеры	15	Ручка сиденья
7	Аккумулятор	16	Рукоятка в форме звезды
8	Резервуар	17	Панель управления
9	Приводное колесо	18	Защитный ободок

Механизмы безопасности: Закрытая геометрия грузовика с закругленными краями обеспечивает безопасное управление грузовиком. Водитель защищен верхним ограждением (2). Нажатие выключателя аварийного тормоза отключает все электрические функции в опасных ситуациях. Ведущее колесо (9) и грузовые колеса (5) защищены сплошной юбкой.

Предохранительные устройства линейного тормоза в цилиндрах подъемника ограничивают скорость опускания груза в случае, если неисправности гидравлической системы.

Привод: Весь привод заключен в шасси грузовика.

Электронный регулятор тяги обеспечивает плавное вращение приводного двигателя и, как следствие, плавное движение, мощное ускорение.

Тормозная система: Тормозная система состоит из 1. Ослабьте акселератор для торможения 2. Нажмите на педаль тормоза, чтобы затормозить 3. Ослабьте переключатель хода, чтобы затормозить 4. Нажать на выключатель аварийной остановки для торможения 5. Стояночный тормоз (нажимается электромагнитным тормозом), пять независимых друг от друга тормозных систем. При нажатии на педаль тормоза двигатель разворачивается и тормозит. При отпускании педали тормоза происходит торможение при откате.

Система рулевого управления: Чрезвычайно плавное рулевое управление с трехфазной системой привода. Рулевое колесо встроено в панель управления. Положение управляемого ведущего колеса отображается на дисплее панели управления. Максимальный угол поворота составляет $\pm 90^\circ$ (при необходимости диапазон поворота может быть изменен до $\pm 180^\circ$).

Положение оператора: Место водителя имеет эргономичную конструкцию с достаточным пространством для ног. Сиденье водителя и рулевой рычаг могут быть отрегулированы под водителя.

Органы управления и дисплеи: Функции активируются эргономичным движением большого пальца для обеспечения работы без усталости, не напрягая запястья; чувствительное применение ходовых и гидравлических движений для запасного и точного позиционирования груза. Дисплей водителя для отображения всей важной информации, такой как положение рулевого колеса, общий подъем, отчеты о состоянии погрузчика (например, неисправности), оставшийся заряд батареи и время и т. д.

Гидравлическая система: Все гидравлические операции контролируются необслуживаемым двигателем переменного тока и малошумным шестеренчатым насосом, установленным на его фланце. Распределение масла осуществляется с помощью магнитного или ручного клапана.

Электрическая система: Высокоэффективная трехфазная технология с сохранением энергии для двигателей привода и подъема обеспечивает высокую скорость движения и подъема и лучшее использование энергии.

Опора мачты: Опора мачты поддерживается опорными роликами. Движение вперед или назад опоры осуществляется непосредственно гидравлическим цилиндром.

Варианты управления см. в третьей главе.

1.3 Спецификации стандартной версии

Технические характеристики в соответствии с VDI2198. Технические изменения и дополнения зарезервированы.

1.3.1 Эксплуатационные данные для стандартных грузовиков

Описание		CQD16RV2/CQD16RVF2	CQD20RV2/CQD20RVF2
Приводной блок		свинцово-кислотный аккумулятор	
Тип оператора		Сидя	
Q	Грузоподъемность	кг	1600 / 2000
c	Центр нагрузки	мм	600
	Скорость движения, груженный/негру	км/ч	10/11 / 9/9.5
	Скорость подъема,	м/с	0.35/0.5 / 0.35/0.45
	Скорость снижения, груженный/негру	м/с	0.41/0.38 / 0.41/0.38
	Скорость передвижения,	м/с	0.18/0.18
	Максимальная проходимость, груже	%	10/15
	Служебный вес (включая батарею)	кг	См. форму 2
	Загрузка оси, вилы выдвинуты вперёд, без нагрузки со стороны движ	кг	-
	Загрузка оси, вилы втянуты, без груза со стороны движения/со сторон	кг	2150/1520
	Загрузка оси, вилы выдвинуты вперёд, загруженная сторона движения	кг	500/5240
	Загрузка оси, вилы убраны, загруженная сторона движения/сторона пог	кг	1820/3910
	Номинальная мощность приводного	кВт	7
	Номинальная мощность двигателя	кВт	11.75 / 13
	Тип шин ведущие колеса/нагрузочные колеса		ПУ
	Тип приводного устройства		АС
	Тип рулевого управления		Электронный
	Тип стояночного тормоза		Электромагнитный
	Напряжение батареи/номинальная емкость K5	V/ Ah	См. форму 4.1
	Уровень звукового давления у уха водителя	дБ(А)	75

1.3.2 Размеры

Пункт	Описание	CQD16RV2/CQD16RVF2	CQD20RV2/CQD20RVF2	
y	Колесная база	См. форму1		мм

b ₁₁	Ширина колеи, Грузовой конец	1148		мм
α/β	Наклон каретки мачты/вилки, вперед/назад	2 / 4		°
l ₁	Общая длина	См. форму1		мм
b ₁ /b ₂	Общая ширина	См. форму1		мм
h ₁	Высота, мачта опущена	См. форму 3		мм
h ₂	Свободная высота подъема	См. форму 3		мм
h ₃	Высота подъема	См. форму 3		мм
h ₄	Высота, поднятая мачта	См. форму 3		мм
h ₆	Высота над верхним ограждением (кабина)	2213		мм
h ₇	Высота сиденья	1145		мм
h ₈	Высота колесных кронштейнов	333		мм
l ₂	Длина до торца вилки	См. форму 1		мм
l ₄	Расстояние досягаемости	См. форму 1		мм
l ₇	Длина в поперечном направлении	См. форму 1		мм
b ₃	Ширина каретки вил	990		мм
b ₄	Расстояние между кронштейнами	915		мм
b ₅	Расстояние между вилочными рычагами	200/770	240/770	мм
s/ e/ l	Размеры вилки	40×100×1070	40×120×1070	мм
m ₁	Дорожный просвет, с грузом, под мачтой	60		мм
m ₂	Дорожный просвет, центр колесной базы	70		мм
Wa	Радиус поворота	См. форму 1		мм
Ast	Ширина прохода для поддонов 1000 × 1200	См. форму 1		мм
Ast	Ширина прохода для поддонов 800 × 1200 в	См. форму 1		мм
	Размер шин, ведущие колеса (диаметр ×	Ф343×140		мм
	Размер шин, грузовые колеса (диаметр ×	См. форму 1		мм
	Размер шин, колеса роликов (диаметр ×	Ф102×51		мм
	Колеса, количество ведущих,	1x/2		
	литейных/погрузочных (x= ведущие колеса)			

Примечание : Включая безопасное расстояние a = 200 мм

Форма 1

Обозначение модели	CQD16RV2/CQD16RVF2				CQD20RV2/CQD20RVF2							
Тип мачты	2-ступенчатый	3-этапный	3-этапный	2-ступенчатый	3-этапный	3-этапный	3-этапный	3-этапный	2-ступенчатый	3-этапный	3-этапный	3-этапный
Высота подъема h3	h3≤6m	h3≤7.5m	8m≤h3≤9.5m	h3≤6m	h3≤7.5m	8m≤h3≤9.5m	10m≤h3≤12m	10m≤h3≤12m	h3≤6m	h3≤7.5m	8m≤h3≤9.5m	10m≤h3≤12m
Напряжение батареи/номинальная емкость К5	≤600Ah							700Ah, 750Ah				
Колесная база	y	1454	1454	1524	1524	1524	1594	1594	1524	1524	1594	1594
Общая длина (минимум)	I1	2515	2515	2515	2515	2515	2515	2515	2585	2585	2585	2585
Длина до торца вилки	I2	1445	1445	1445	1445	1455	1455	1455	1525	1525	1525	1525
Расстояние досягаемости	I4	480	480	555	555	555	625	625	480	480	555	555
Ширина прохода для поддонов 1000 × 1200 поперечников	Ast	2873		2889			2907		2943		2959	
Ширина прохода для поддонов 800 × 1200 в продольном направлении	Ast	2951		2952			2958		3016		3021	
Ширина прохода для поддонов 1000 × 1200 в продольном направлении	Ast	2988		2996			3006		3058		3066	
Ширина прохода для поддонов 800 × 1200 поперечников	Ast	2734		2749			2776		2795		2819	
Радиус поворота	Wa	1700		1770			1840		1770		1840	
Длина в поперечном направлении (исключая вилку)	I7	1878		1948			2018		1948		2018	
Размер шин, грузовые колеса (диаметр × ширина)	\	Ф310×118					Ф310×208		Ф310×118			Ф310×208
Общая ширина	b1/ b2	1260/1270					1260/1450		1260/1270			1260/1450

Форма 2

Тип мачты	Высота подъема (мм)	Рабочий вес (с батареей) кг	
		CQD16RV2/CQD16RVF2	CQD20RV2/CQD20RVF2
2-ступенчатый	2700	3078	3087
	3000	3103	3112
	3300	3127	3136
	3640	3155	3164
	4000	3184	3193
	4300	3208	3217
	4520	3236	3245
	5000	3275	3284
	5480	3317	3326
	6000	3374	3383
3-этапный	4050	3369	3378
	4500	3411	3420
	5000	3454	3463
	5500	3502	3511
	6000	3551	3560
	6500	3594	3603
	7000	3710	3719
	7500	3741	3750
	8000	3809	3818
	8500	3869	3878
	9000	3928	3937
	9500	3976	3985
	10000		4336
	10500		4384
11000		4430	
11500		4477	
12000		4523	

Форма 3

Обозначение модели	CQD16RV2/CQD16RVF2/CQD20RV2/CQD20RVF2					
	2-ступенчатый	h3	h1	h2		h4
2700		1980	120		3765	3280
3000		2130	120		4065	3580
3300		2280	120		4365	3880
3640		2450	120		4705	4220
4000		2630	120		5065	4580
4300		2780	120		5365	4880
4520		2960	160		5585	5140
5000		3200	160		6065	5620
5480		3460	160		6545	6120
6000	3720	160		7065	6640	
3-этапный	h3	h1	h2	h2(*)	h4	h4(*)
	4050	1999	522	522	5115	5113
	4500	2149	672	672	5565	5563
	5000	2299	772	772	6065	6063
	5500	2469	952	952	6565	6563
	6000	2649	1172	1172	7065	7063
	6500	2799	1272	1272	7565	7563
	7000	3049	1532	1532	8065	8063
	7500	3219	1712	1712	8565	8563
	8000	3389	1852	1852	9065	9063
	8500	3609	2072	2072	9565	9563
	9000	3769	2212	2212	10065	10063
	9500	3939	2392	2392	10565	10563
	10000	4159	2612	2612	11065	11063
	10500	4329	2792	2792	11565	11563
11000	4489	2932	2932	12065	12063	
11500	4659	3112	3112	12565	12563	
12000	4819	3252	3252	13065	13063	
Примечание: с (*) для параметров без спинки						

CQD16RV2/CQD16RVF2/CQD20RV2/CQD20RVF2

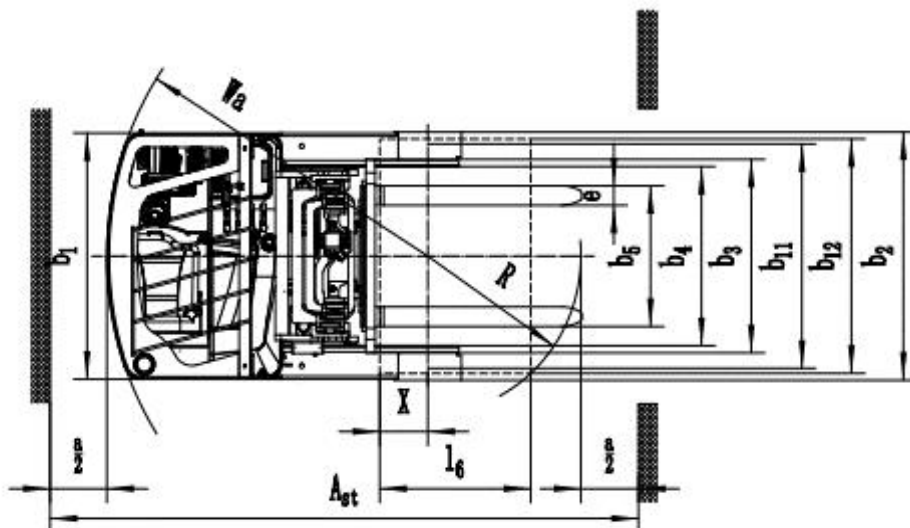
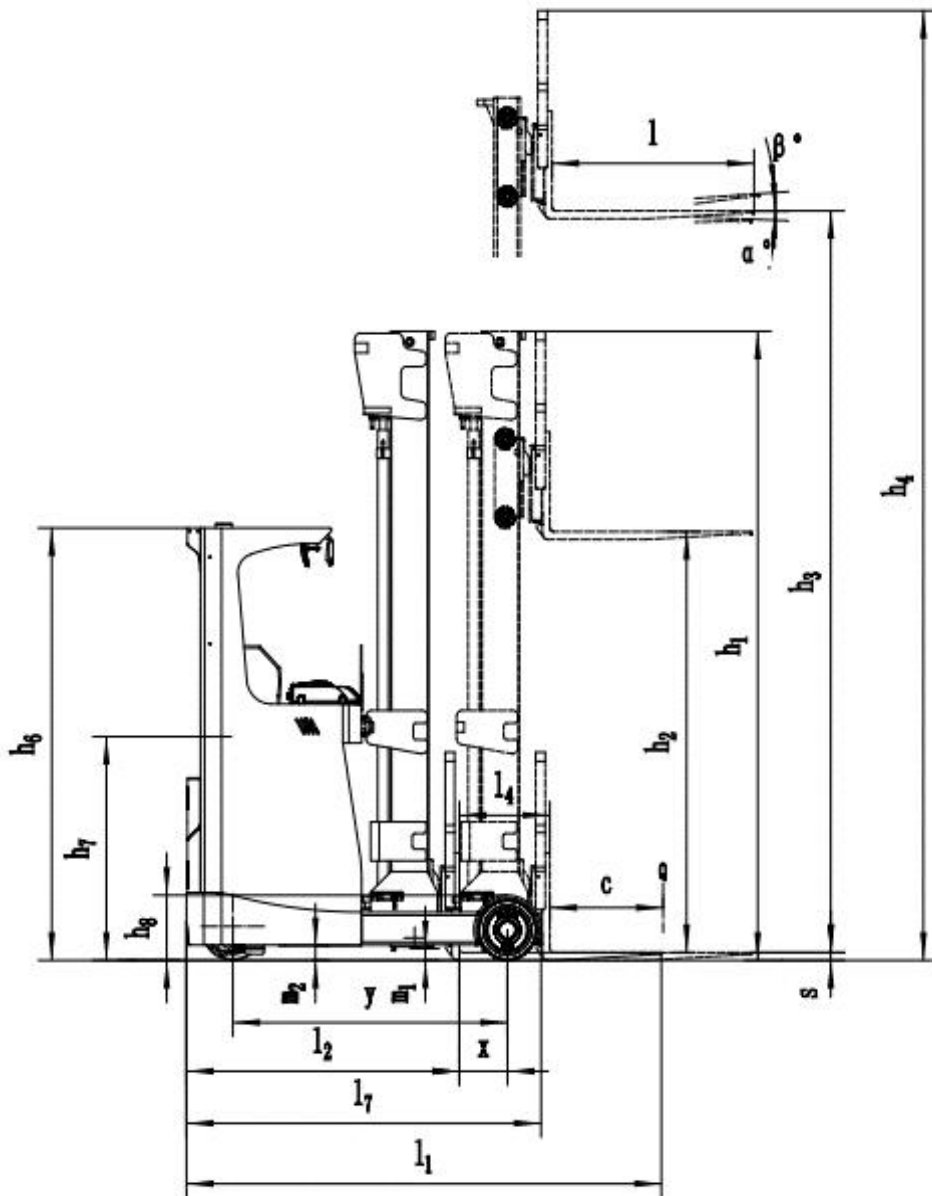

1.4 Идентификационные точки и таблички с данными

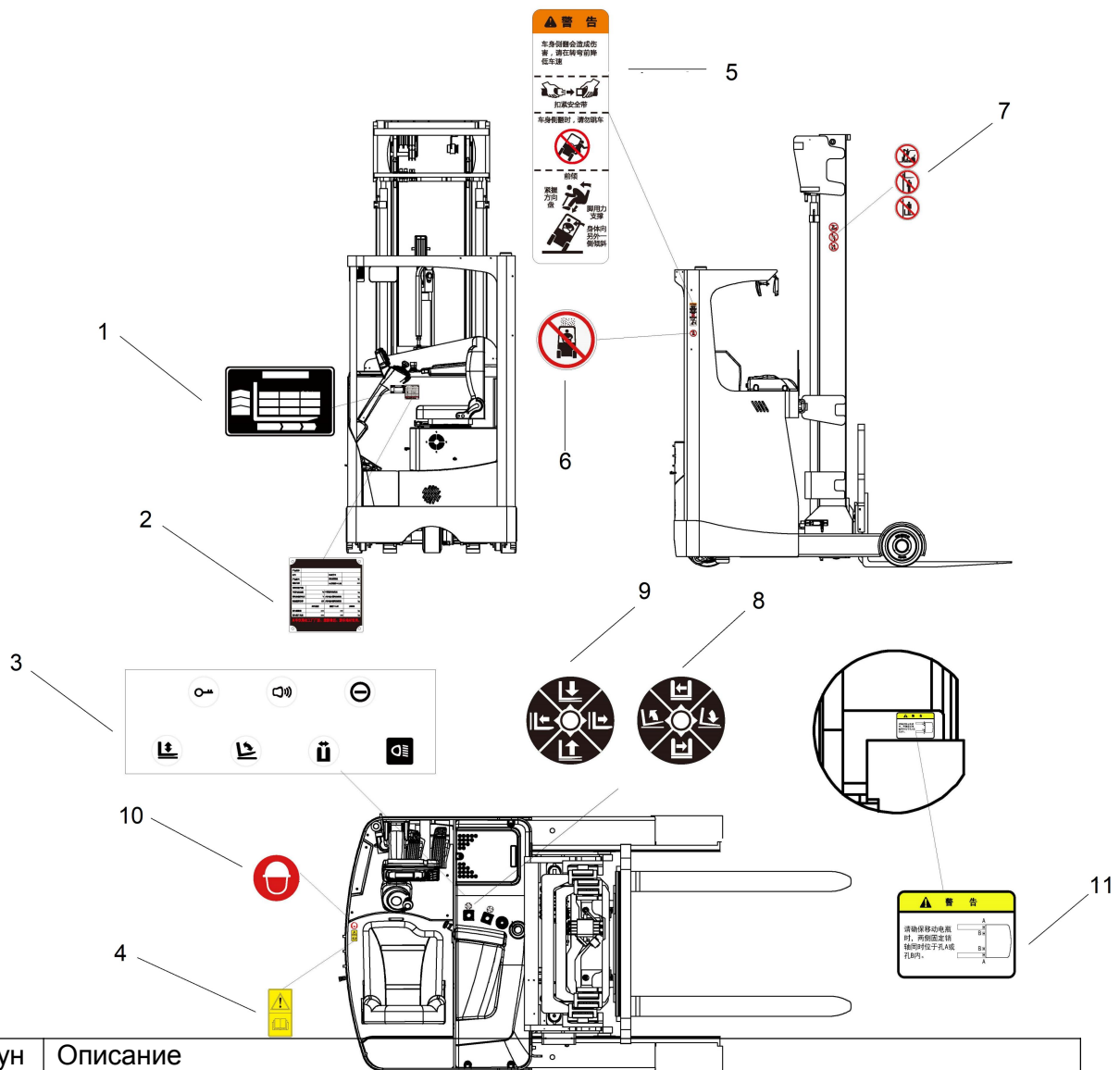

Пун	Описание
1	Диаграмма вместимости
2	Табличка
3	Индикация выключателя освещения
4	Прочитайте предупреждение руководства
5	Предупреждающая табличка оператора(Если грузовик перевернется, не пытайтесь выбраться из него, так как скорость переворачивания намного быстрее вас. Вы должны держаться за ручку рулевого колеса, и эта практика позволит вам сесть на сиденье)
6	Предупреждение "Не ездите в дождь"
7	Предупреждение о безопасности мачты
8	Индикация переключателя работы (Только для CQD16/20RVF2)
9	Индикация переключателя работы (Только для CQD16/20RVF2)
10	"ношение защитного шлема" предупреждение
11	Предупреждение об извлечении батареи

1.4.1 Табличка с данными грузового автомобиля

1					
2	PRODUCT NAME				
3	MODEL TYPE.				
4	SERIAL NO.		RATED CAPACITY	kg	12
5	MANUFACTURE DATE		LOAD CENTER	mm	13
6	UNLADEN MASS WITH BATTERY				kg
7	UNLADEN MASS WITHOUT BATTERY				kg
8	BATTERY VOLTAGE	V	MAX BATTERY WEIGHT	kg	14
9	RATED DRIVE POWER	kW	MIN BATTERY WEIGHT	kg	15
		LIFT HEIGHT	LOAD CENTER DISTANCE	CAPACITY	
10	MAX CAPACITY	mm	mm	kg	
11	MAX LIFT HEIGHT	mm	mm	kg	

Пункт	Описание	Пункт	Описание
1	Производитель	9	Номинальная мощность привода
2	Название продукта	10	Максимальная вместимость
3	Тип модели	11	Максимальная высота подъема
4	Серийный номер.	12	Номинальная мощность
5	Дата производства	13	Центр нагрузки
6	Масса без нагрузки с аккумулятором	14	Максимальный вес батареи
7	Масса без нагрузки без аккумулятора	15	Минимальный вес батареи
8	Напряжение батареи		

При запросах, касающихся грузовика или заказа запасных частей, пожалуйста, указывайте серийный номер грузовика(4).

1.4.2 График емкости

На следующих табличках в табличной форме указана максимальная нагрузка Q (кг) для грузовика, когда определены стандартное расстояние между центром тяжести D (мм) и требуемая высота подъема H (мм).

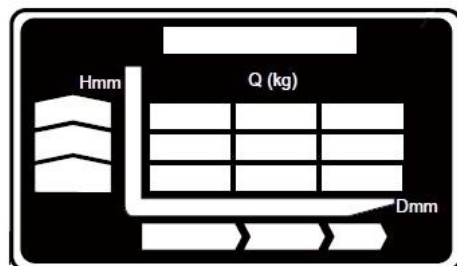

2. Ввод в эксплуатацию

2.1 Использование грузовика в первый раз

Эксплуатируйте грузовик только при наличии тока от аккумулятора.
Подготовка грузовика к работе после доставки или транспортировки.

Процедура

- Проверьте комплектность оборудования.
- Проверьте уровень гидравлического масла.
- При необходимости установите аккумулятор (если требуется), (см. "4.5 Снятие и установка аккумулятора") не повредите кабель аккумулятора.
- Полностью зарядите аккумулятор (см. "4.4 Зарядка аккумулятора").

Когда грузовик стоит на стоянке, поверхность шин сплющивается.

Сплющивание исчезнет после короткого периода эксплуатации.

2.2 Во время торможения

Мы рекомендуем эксплуатировать машину в условиях небольшой нагрузки на первом этапе эксплуатации, чтобы получить максимальную отдачу от нее. Особенно необходимо соблюдать приведенные ниже требования, пока машина находится на стадии 100 часов работы.

- Должен предотвратить чрезмерную разрядку нового аккумулятора при раннем использовании.

Пожалуйста, заряжайте, когда мощность остается менее 20%.

- Тщательно и полностью выполняйте указанные профилактические работы.
- Избегайте резких остановок, стартов и поворотов.
- Замену масла и смазку рекомендуется проводить раньше указанного срока.
- Ограниченная нагрузка составляет 70~80% от номинальной нагрузки.

3.Операция

3.1 Правила безопасности при эксплуатации грузовых автомобилей

Допуск водителя: Грузовик может использоваться только соответствующим образом обученным персоналом, который продемонстрировал владельцу или его представителю, что он умеет управлять автомобилем и работать с грузами, и получил разрешение на управление грузовиком от владельца или его представителя.

Права, обязанности и ответственность водителя: Водитель должен быть проинформирован о своих обязанностях и ответственности, проинструктирован об управлении грузовиком и должен быть ознакомлен с руководством по эксплуатации. Водителю должны быть предоставлены все надлежащие права. На грузовиках, управляемых пешеходами, необходимо носить защитную обувь.

Несанкционированное использование грузовика: Водитель несет ответственность за грузовик во время его использования. Он не должен допускать посторонних лиц к управлению или эксплуатации грузовика. Запрещается перевозить пассажиров или поднимать персонал.

Повреждения и неисправности: Руководитель должен быть немедленно проинформирован о любых повреждениях или неисправностях грузовика. Грузовики, небезопасные для эксплуатации (например, проблемы с колесами или тормозами), не должны использоваться до их устранения.

Ремонт: Водитель не должен выполнять какие-либо ремонтные работы или изменения в погрузчике без необходимого обучения и разрешения на это. Водитель не должен отключать или регулировать механизмы безопасности или выключатели.

Опасная зона: Опасная зона определяется как зона, в которой человек подвергается риску из-за движения грузовика, операций по подъему, манипулятора (например, вил или навесного оборудования) или самого груза. Сюда также относятся зоны, в которые могут попасть падающие грузы или собственное рабочее оборудование.

- Посторонние лица не должны приближаться к опасной зоне.
- При возникновении опасности для персонала необходимо подать предупредительный сигнал с достаточным уведомлением.
- Если посторонний персонал все еще находится в опасной зоне, грузовик должен быть немедленно остановлен.

Устройства безопасности и предупреждающие знаки: Необходимо строго соблюдать правила техники безопасности, предупреждающие знаки и инструкции по предупреждению.

Условия применения:

Температура окружающей среды:

во время работы: 5 °C - 40 °C

Внимание!

Грузовик может эксплуатироваться в холодильных камерах только временно. Если грузовик слишком долго находится в холодильной камере, мы рекомендуем использовать оборудование для холо

3.2 Органы управления и дисплеи

3.2.1 Органы управления и дисплеи панели управления

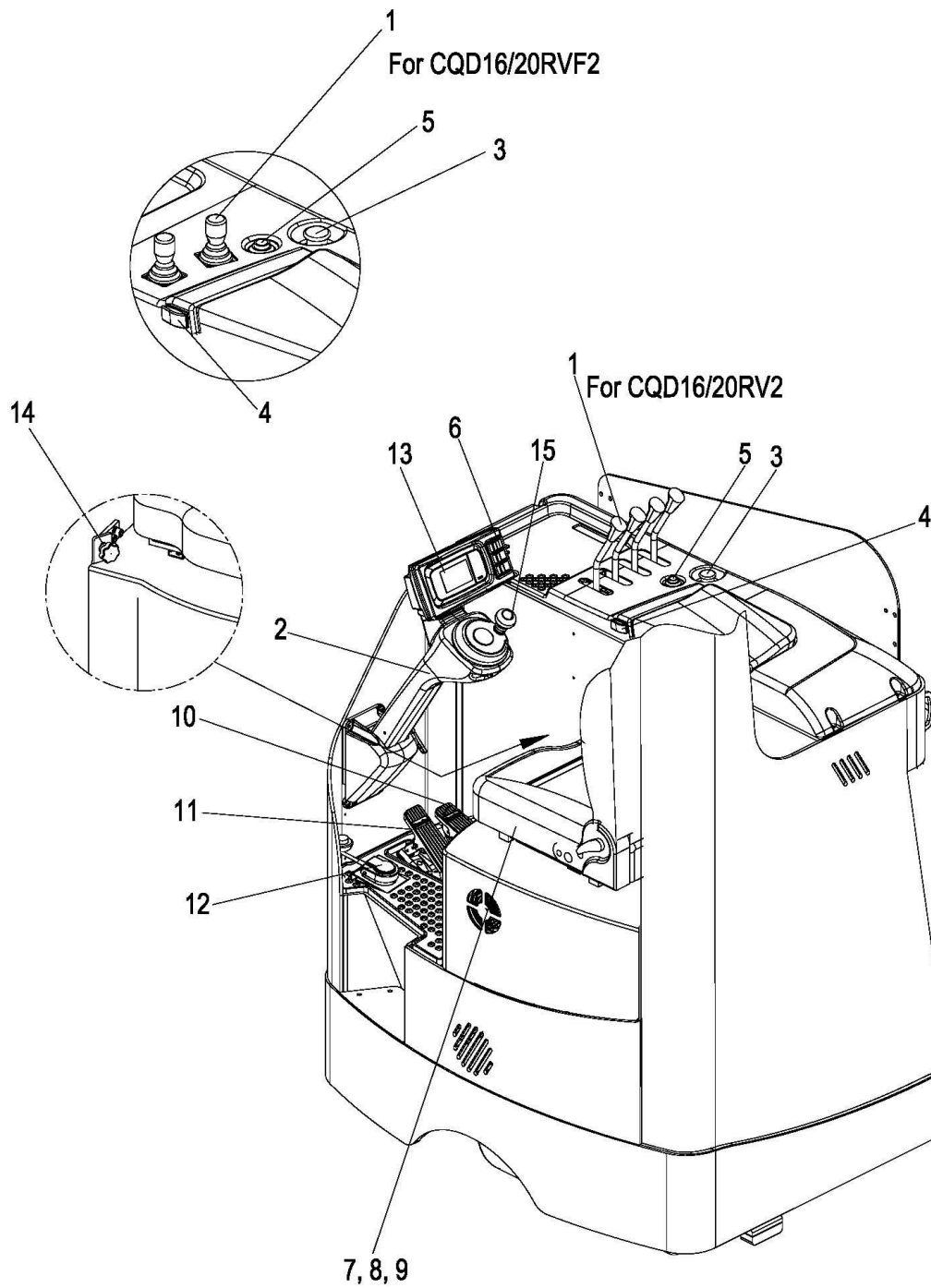

Пункт	Управление / Дисплей	Функция
1	Выключатель управления гидравликой/ Ручка гидравлического управления	Функциональное управление: - Подъем/опускание погрузчика - Выдвижение/втягивание опоры мачты - Наклон вилки вперед или назад - Боковое смещение влево / вправо
2	Клавишный выключатель	Включает и выключает ток управления. Извлечение ключа предотвращает включение погрузчика неуполномоченным персоналом.
3	Выключатель аварийного тормоза	Отключает ток питания, деактивирует все электрические функции, вызывая автоматическое торможение грузовика.
4	Путевой выключатель	Выберите нужное направление движения.
5	Кнопка "Рожок"	Включает звуковой сигнал.
6	Кнопка	Кнопка выключателя освещения
7	Блокировка сиденья водителя	Сиденье водителя можно регулировать по горизонтали.
8	Регулировка веса - место водителя	Регулирует вес водителя для оптимальной амортизации сиденья
9	Регулировка спинки	Спинку водительского сиденья можно регулировать.
10	Педаль акселератора	Обеспечивает бесступенчатый контроль скорости движения.
11	Педаль тормоза	Тормозит грузовик.
12	Педаль привода	- Не применяется: Движение запрещено, грузовик замедляется. - Применяется: Путешествие освобождено.
13	Устройство отображения	Отображение оперативной информации и предупреждающих сообщений.
14	Рукоятка в форме звезды	Крышка замка.
15	Рулевое колесо	Направляет грузовик в нужном направлении.
16	Устройство отображения	Отображение оперативной информации и предупреждающих сообщений.
17	Переключатель	Зарезервированная кнопка.

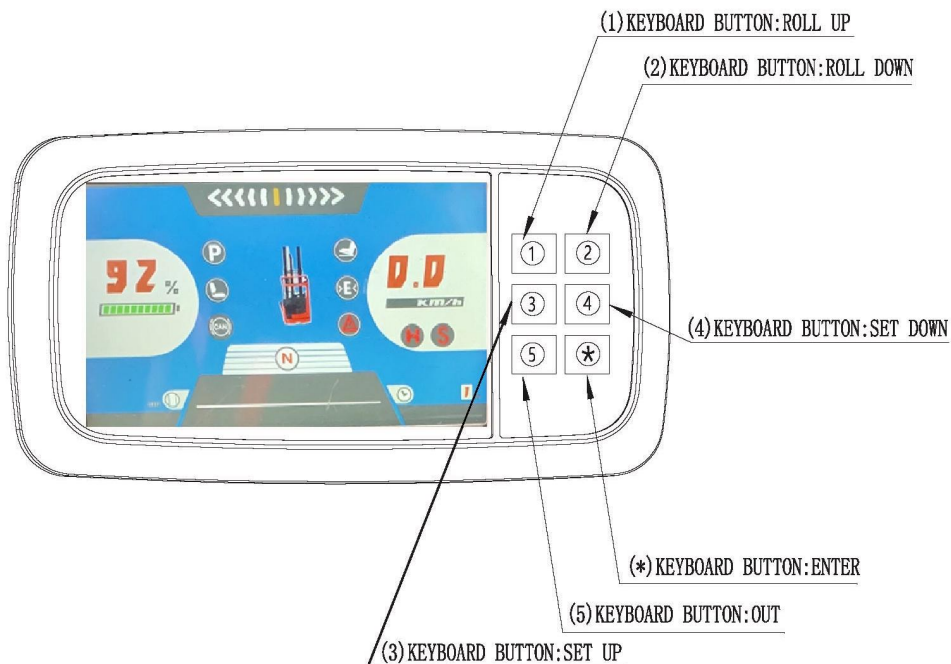

3.2.2 Органы управления и дисплеи

В основном интерфейсе отображаются инструкции:

Индикация скорости

Число - это значение скорости, а единицы измерения скорости показаны ниже. Км/ч или MPH можно выбрать с помощью параметров. Положение параметров следующее: DISPLAY xxx---Parameter Set---Speed Unit

Индикатор состояния батареи

Рисунок представляет собой процент индикатора состояния батареи. На рисунке ниже показано количество сеток индикатора состояния батареи (0-10 сеток), в котором, в зависимости от количества оставшихся сеток индикатора состояния батареи.

Есть изменения цвета следующим образом. В то же время, когда питание низкое, или свинцовой кислоты разумно) :



Красный

Желтый
Зеленый

Индикация угла поворота руля



Индикация времени работы



Индикация высоты вил



Выход акселератора

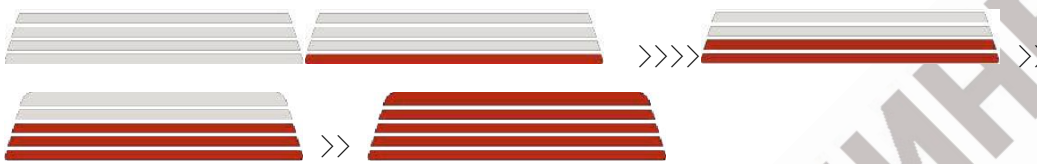

Область отображения неисправностей

- 1 код неисправности
- 2 узел отказа
- 3 устранение неполадок

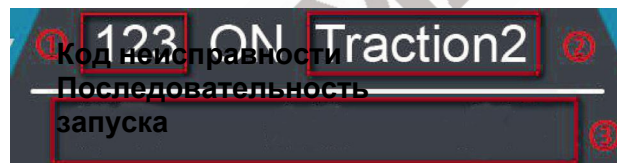

Когда есть неисправность в то же время, метр имеет зуммер, чтобы предупредить, и соответствующий значок отказа указывает, если грузовик отказ, значок отказа отображается рядом с автомобилем, если литиевая батарея отказ, значок отказа показывает бар питания, значок. Такие как графические:



направление



Индикация функции насоса



1-я



скоростная



2-я



скоростная

3-я

скоростная 4-я скоростная

Пропорциональная индикация подъема

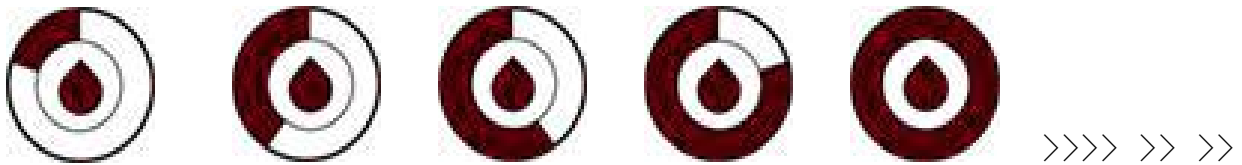

Красная педаль (тормоз CAN) указывает [отображается только при данной конфигурации].

 Серый: нет выхода	 Зеленый: низкий выход	 Оранжевый: средняя производительность	 Красный: высокая производительность
--	--	---	--

В случае неисправности или прерывания сообщения CAN на красной педали появляется значок **will flash to remind**

Инструкции по эксплуатации литиевых батарей [только для грузовиков с литиевыми батареями]



Если грузовик оснащен литиевой батареей, в интерфейсе имеется следующая пиктограмма, указывающая на это

В частности, если информация о литиевой батарее CAN неисправна или прервана, значок будет мигать, напоминая об этом. Кроме того, модель с литиевой батареей имеет уровень защиты от низкого заряда батареи, как показано ниже:

	Не поднимать		Не поднимайте и не тормозите вниз 1
	Не поднимайте и не тормозите вниз 2		Отсоедините грузовик контактор

Настройки управляемости

	Низкая скорость режим		Средний скоростной режим		Высокая скорость режим
	Медленный ускорение тариф		Скорость добавления		Быстрый ускорение крыса

Который можно настроить через параметры прибора, выбор передачи:

DISPLAY xxx----Parameter Set----SPE Mode Option)

0 (по умолчанию):Нажмите 1 для одновременного переключения скорости и ускорения. Переключение из режима H/ S в режим L/E. Режим 1: нажмите клавишу 1 для переключения скорости, переключатель l-m-h, начальная скорость по умолчанию может быть установлена параметрами:

DISPLAY xxx---- Установка параметров---- Начальная скорость

0 (по умолчанию): M режим средней скорости, 1: L режим низкой скорости2: H режим высокой скорости

Нажмите 2 для переключения скорости ускорения и переключения между e-p-s. Между тем, скорость начального ускорения по умолчанию можно установить с помощью параметров:

DISPLAY xxx----Parameter Set----Start ACC

0 (по умолчанию):S Быстрый коэффициент ускорения1: E Коэффициент ускорения2:P Коэффициент медленного ускорения

В основном интерфейсе яркость экрана можно регулировать, нажимая клавиши 3 и 4 Клавиша 3: увеличить яркость Клавиша 4: уменьшить яркость

Выбор языка

Английский и китайский язык можно выбрать с помощью параметров DISPLAY xxx----Parameter Set----Language

0(default)):English 1:Chinese

Звуковой сигнал клавиш

DISPLAY xxx----Установка параметров----Клавишный звуковой сигнал
ВКЛ (по умолчанию) ВЫКЛ

Индикация текущей неисправности контроллера

Если контроллер вышел из строя, введите соответствующий узел контроллера, верхний столбец индекса отобразит

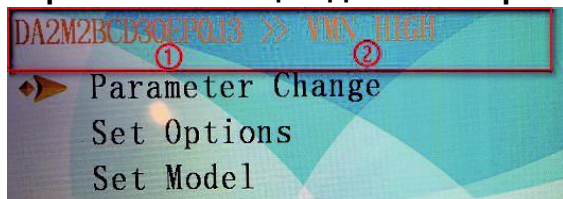

1. узел регулятора тока
2. Интерпретация неисправности регулятора тока

Нет сбоя, отображение индекса меню

Когда контроллер исправен, введите соответствующий узел контроллера, и на экране появится верхний столбец индекса

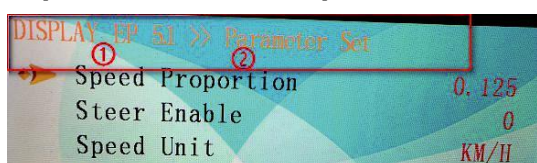

1. Узел регулятора тока
2. Текущее меню ввода

Значения шести кнопок:

Кнопка ENTER:

Сохранить все изменения

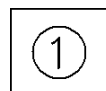

Кнопка ROLL UP:

Изменить цифру, отмеченную курсором



Кнопка ROLL DOWN :

Изменить цифру, отмеченную курсором

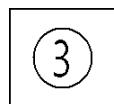

Кнопка SET UP :

Смещение курсора на предыдущую цифру

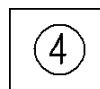

Кнопка SET DOWN:

Смещение курсора на следующую цифру



Кнопка OUT:

Отменить все изменения

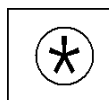

3.3 Запустите грузовик

3.3.1 Проверка и подготовка

Проверки и операции, которые необходимо выполнить перед началом ежедневной работы
- Визуально осмотрите весь погрузчик (в частности, колеса и манипулятор) на наличие очевидных повреждений.

- Визуально проверьте крепление батареи и кабельные соединения.

- Проверьте грузоподъемник на наличие видимых повреждений, таких как трещины, погнутые или сильно изношенные грузовые вилы.

- Протестируйте устройство

- Убедитесь, что грузовые цепи равномерно.

- Проверьте, нормально ли все защитные устройства.

Внимание!

Прежде чем вводить грузовик в эксплуатацию, управлять им или поднимать грузовую единицу, водитель должен убедиться, что в опасной зоне никого нет.

оповещения.
натянуты

функционируют

3.3.2 Регулировка сиденья

Во избежание риска для здоровья и имущества перед запуском погрузчика проверьте и отрегулируйте индивидуальную настройку сиденья водителя. Сиденье водителя должно быть занято, чтобы отрегулировать его под вес водителя.

водителя

1. Регулировка веса водителя

Поворотный переключатель (1) до направления стрелки.

- Вращение по часовой стрелке для сиденья на больший вес.

- Вращение против часовой стрелки сиденья на меньший вес.

упора в

установки

для установки

2. Регулировка положения

- Потяните вверх рычаг блокировки водителя в направлении стрелки и вперед или назад в нужное

- Снова установите стопорный рычаг

сиденья

(2) замка сиденья сдвиньте сиденье положение.

2) в положение.

3. Регулировка спинки

- Поднимите рычаг фиксации (3) и наклон спинки.

- Отпустите рычаг блокировки (3), чтобы спинку в нужном положении.

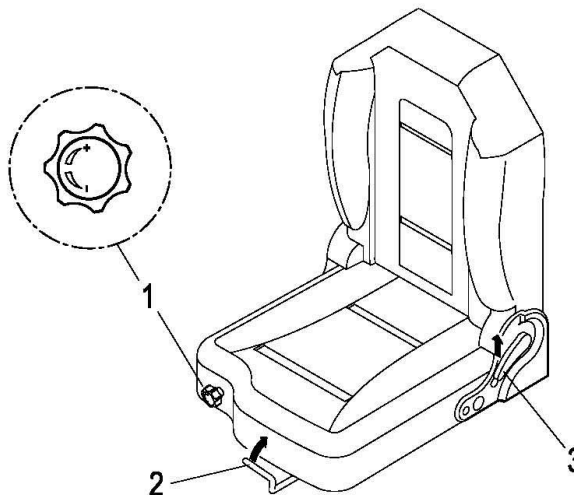

отрегулируйте

зафиксировать

Внимание!

Запрещается изменять настройку с сиденья во время движения.

колеса колонка
положение

3.3.3 Регулировка рулевого

- Регулируя ручку (1), можно настроить необходимое рулевой колонки.

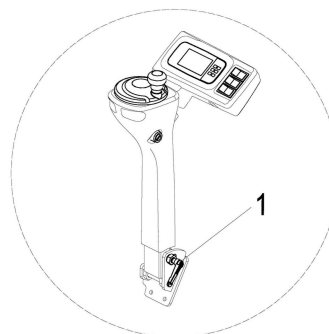

положение "ON".

3.3.4 Подготовка грузовика к работе

- Вставьте ключ в выключатель и поверните его в

- Потяните вверх выключатель аварийной остановки.

- Испытательный рожок.

- Проверьте работу тормоза.

3.4 Эксплуатация промышленных грузовиков

3.4.1 Правила безопасности при эксплуатации грузовых автомобилей

Пути движения и рабочие зоны: Используйте только полосы и маршруты, специально предназначенные для движения грузовиков. Несанкционированные третьи лица должны держаться подальше от рабочих зон. Грузы должны храниться только в специально отведенных для этого местах.

Поведение водителя: Водитель должен адаптировать скорость движения к местным условиям. При прохождении поворотов или узких проходов, при проезде через распашные двери и в слепых зонах погрузчик должен двигаться с малой скоростью. Водитель должен всегда соблюдать достаточный тормозной путь между погрузчиком и впереди идущим транспортным средством и должен постоянно контролировать погрузчик. Не допускается резкая остановка (кроме экстренных случаев), быстрый разворот U и обгон в опасных или слепых зонах. Запрещается наклоняться или выходить за пределы рабочей и операционной зоны.

Видимость при движении: Водитель должен смотреть в направлении движения и всегда должен иметь четкий обзор предстоящего маршрута. Груз, который влияет на видимость, должен располагаться сзади грузовика. Если это невозможно, второй человек должен идти впереди грузовика. в качестве наблюдателя.

Движение по склонам и подъемам: Передвижение по склонам и уклонам разрешается только в том случае, если дороги чистые и имеют нескользкое покрытие, а также при условии, что такие поездки безопасны в соответствии с техническими характеристиками данного грузовика. Погрузчик всегда должен двигаться с грузовой частью, направленной вверх по склону. Запрещается разворачивать, эксплуатировать под углом или парковать промышленный погрузчик на склонах или откосах. Наклоны следует преодолевать только на небольшой скорости, при этом водитель должен быть готов в любой момент затормозить.

Переговоры с подъемниками и доками: Подъемники и доки можно использовать только в том случае, если они имеют достаточную грузоподъемности, пригодны для движения и разрешены владельцем для движения грузовых автомобилей. Водитель должен убедиться в этом до въезда в эти зоны. Грузовик должен въезжать в подъемники с грузом впереди и занимать положение, не позволяющее ему соприкасаться со стенками шахты лифта. Лица, находящиеся в лифте с вилочным погрузчиком, должны входить в лифт только после того, как погрузчик останавливается и должен покинуть подъемник раньше грузовика.

Характер перевозимых грузов: Оператор должен убедиться, что груз находится в удовлетворительном состоянии. Перевозите только те грузы, которые расположены безопасно и аккуратно. Используйте соответствующие меры предосторожности, например, ограждение груза, чтобы предотвратить опрокидывание или падение частей груза.

3.4.2 Движение, рулевое управление, торможение

Не управляйте грузовиком, пока панели не будут закрыты и надлежащим образом заблокированы.

При запуске грузовика педаль привода (6) должна быть нажата.

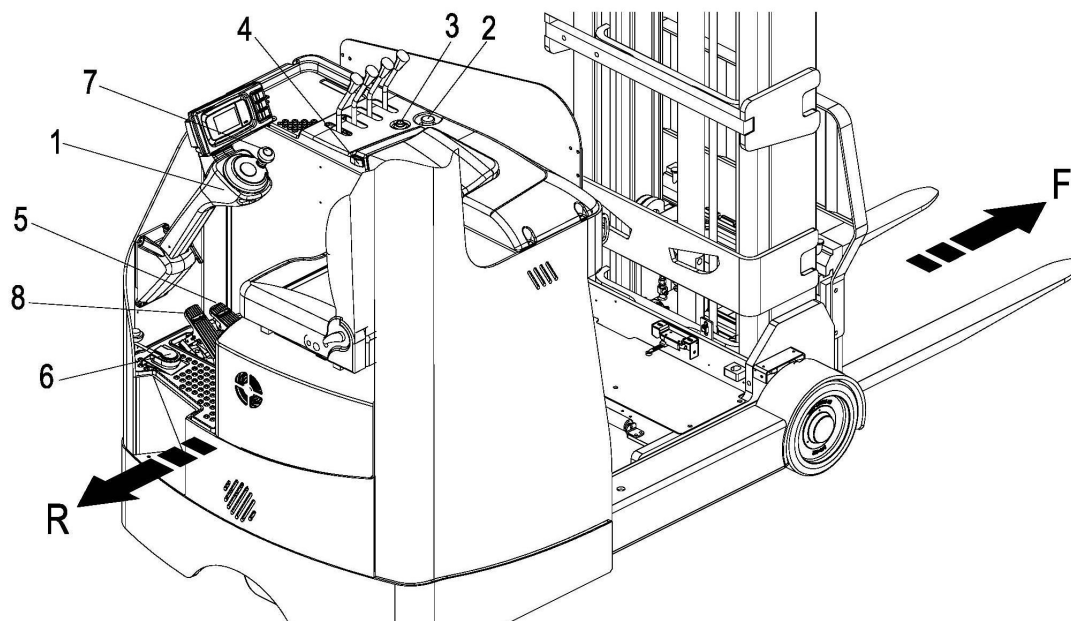

1. Вождение

- Вставьте ключ в выключатель (1) и поверните его в положение "ON" .
- Потяните вверх выключатель аварийной остановки (2) .
- С помощью переключателя хода (4) выберите необходимое направление движения.
Вперед = направление нагрузки (F)
Назад = направление движения (R), основное направление движения.
- Нажмите на педаль привода (6).
- Скорость движения регулируется акселератором (5).
- Используйте рулевое колесо (7) для управления погрузчиком в нужном направлении.

Внимание!

- Погрузчик можно перемещать с грузом или без него только тогда, когда опора мачты убрана, мачта откинута назад, а манипулятор опущен.
- При маневрировании, подъеме или укладке груза следует двигаться только в направлении движения груза (F).

2. Рулевое управление

Используйте рулевое колесо (7) для управления грузовиком в нужном направлении. Положение ведущего колеса отображается на дисплее

водителя.

3. Торможение

Характер торможения грузовика в значительной степени зависит от состояния грунта. Водитель должны учитывать это при эксплуатации грузовика.

Во время движения водитель должен смотреть вперед. Если опасности нет, тормозите умеренно, чтобы избежать перемещения груза.

Грузовик может тормозить тремя различными способами:

- с тормозом выбега
- с помощью аварийного тормоза
- с рабочим тормозом

- С тормозом выбега

Не нажимайте на педаль привода (6): заблокировано, грузовик замедляется.

- С помощью аварийного тормоза

Нажмите выключатель аварийной остановки (2). Грузовик тормозит до полной остановки.

- С рабочим тормозом

Выжмите педаль тормоза (8) на полный ход.

Для достижения эффекта торможения двигатель вращается в обратном направлении.

Внимание!

Этот способ торможения действует только как стояночный тормоз, но не как рабочий тормоз.

Внимание!

Выключатель аварийной остановки (2) должен использоваться только в опасных ситуациях.

Движение

аварийной остановки (2) .

ход.

3.4.3 Подъем и укладка грузов

Прежде чем поднимать груз, водитель должен убедиться, что он правильно уложен на поддоны и что грузоподъемность погрузчика не превышена.

- Вставьте вилы как можно дальше под груз.

1. Подъем - Опускание

Не тянитесь к мачте. Не позволяйте никому стоять под поднятым грузом.

CQD16RVF2/CQD20RVF2:

Подъемник

Потяните переключатель управления (1) в направлении (H) до достижения желаемой высоты подъема.

Понижение

Потяните переключатель управления (1) в направлении (S) до достижения желаемой высоты.

Скорость опускания определяется наклоном переключателя/рычага управления.

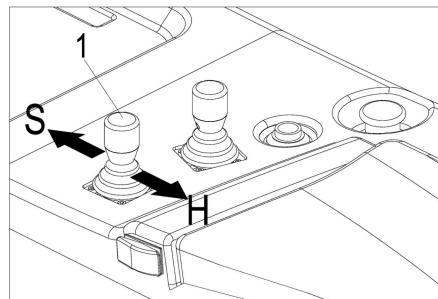

направлении

направлении

CQD16RV2/CQD20RV2:

Подъемник

Потяните рычаг управления (1) в направлении (H) до достижения желаемой высоты подъема.

Понижение

Потяните рычаг управления (1) в направлении (S) до достижения желаемой высоты.

Скорость опускания определяется наклоном переключателя/рычага управления.

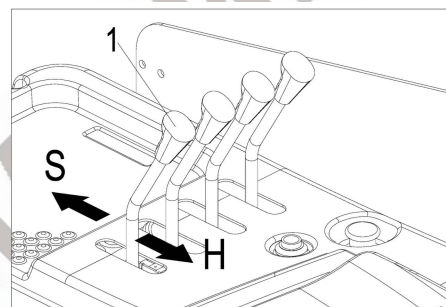

2. Выдвижение - втягивание

Не проникайте между мачтой и крышкой батарейного отсека.

CQD16RVF2/CQD20RVF2:

Расширение

Переместите переключатель управления (1) вправо, чтобы выдвинуть опору мачты вперед.

Втягивающий

Переместите переключатель управления (1) влево, чтобы втянуть опору мачты назад.

CQD16RV2/CQD20RV2:

Расширение

Переместите рычаг управления (2) вправо, чтобы выдвинуть опору мачты вперед.

Втягивающий

Переместите рычаг управления (2) влево, чтобы втянуть опору мачты назад.

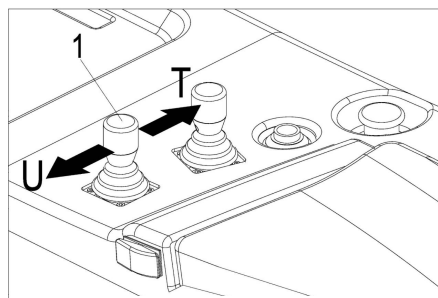

направлении (Т),

направлении (U),

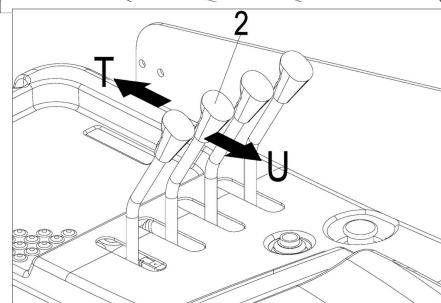

направлении (Т),

(U), чтобы

3. Наклон вперед - назад

Не проникайте между мачтой и крышкой отсека.

CQD16RVF2/CQD20RVF2:

Наклон вперед

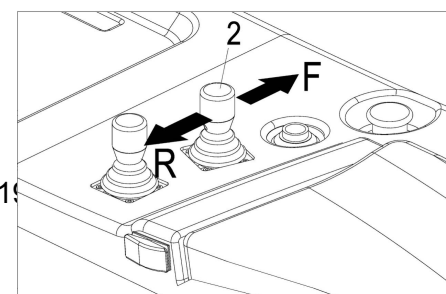

батарейного

Для наклона вперед нажмите на переключатель управления (2) в направлении (F).

Наклон назад

Для наклона назад нажмите на переключатель управления(2) в направлении (R).

CQD16RV2/CQD20RV2:

Наклон вперед

Для наклона вперед нажмите на рычаг управления в направлении (F).

Наклон назад

Для наклона назад нажмите на рычаг управления в направлении (R).

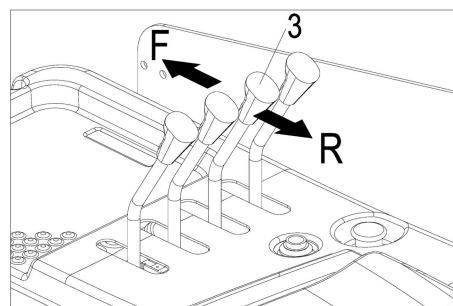

я (3) в

я (3) в

4.Левый - правый боковой сдвиг

Ссылки на левую и правую стороны относятся к погрузчику, если смотреть на него с позиции оператора.

CQD16RVF2/CQD20RVF2:

Сайдшифт левый

Нажмите на переключатель управления (4) в

Боковой сдвиг вправо

Нажмите переключатель управления (4) в

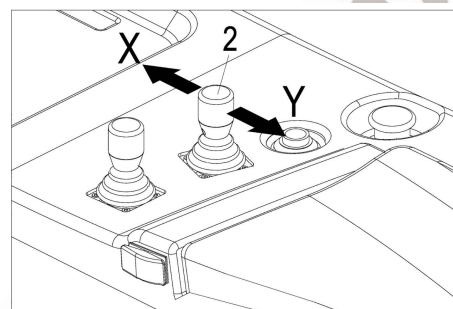

направлении (X).

направлении (Y).

CQD16RV2/CQD20RV2:

Сайдшифт левый

Нажмите на рычаг управления (4) в

Боковой сдвиг вправо

Нажмите на рычаг управления (4) в

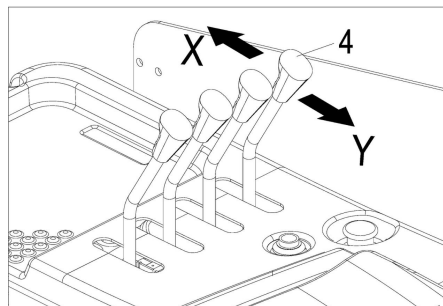

направлении (X).

направлении (Y).

3. 5 Надежная парковка грузовика

Когда вы покидаете грузовик, он должен быть надежно припаркован, даже если вы собираетесь оставить его только на короткое время.

- Полностью опустите груз и расположите его горизонтально.
- Полностью втяните опору мачты.
- Установите аварийный выключатель в положение "OFF".
- Выключите клавишный выключатель (1) и извлеките ключ.

ль (2) в

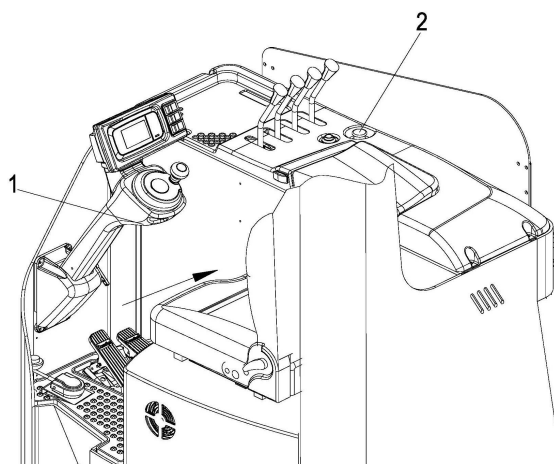

Внимание!

Не паркуйте погрузчик на склоне.
Груз всегда должен быть опущен на землю.

4.Обслуживание и зарядка аккумулятора

4.1 Правила техники безопасности при обращении с кислотными батареями

Перед выполнением любых работ с аккумуляторами надежно припаркуйте грузовик.

Обслуживающий персонал: Зарядка, обслуживание или замена батарей должны производиться только обученным персоналом. При выполнении работ необходимо соблюдать настоящее руководство оператора и инструкции производителя, касающиеся батарей и зарядных станций.

Огнезащита :

- При работе с батареями следует избегать курения и открытого огня.
- Там, где грузовик припаркован для зарядки, в радиусе 2 метров вокруг него не должно быть горючих материалов или рабочих жидкостей, способных создавать искры.
- Помещение должно хорошо проветриваться.
- Должно быть предусмотрено противопожарное оборудование.

Утилизация батарей: Утилизация аккумуляторов разрешается только в соответствии с национальными нормами охраны окружающей среды или законами об утилизации. Необходимо соблюдать инструкции производителя по утилизации.

Внимание!

Вес и размеры аккумулятора оказывают значительное влияние на безопасность эксплуатации погрузчика. Замена аккумуляторного оборудования может производиться только с согласия производителя.

4.2 Тип и размер батареи

Тип и размер батареи в соответствии с формой:

Форма 4.1

Тип подтяжки	CQD16RV2/CQD16RVF2			CQD20RV2/CQD20RVF2			
	48/400	48/500	48/600	48/500	48/600	48/700	48/750
напряжение/ номинальная емкость (В/Ач)	48/400	48/500	48/600	48/500	48/600	48/700	48/750
Вес батареи (кг)	745	925	935	925	935	1115	1140

При замене или установке батарей убедитесь, что батарея правильно закреплена в аккумуляторном отсеке погрузчика.

4.3 Раскрытие батареи

- Подготовка к работе (с м . 3.3.4 Подготовка погрузчика к работе).

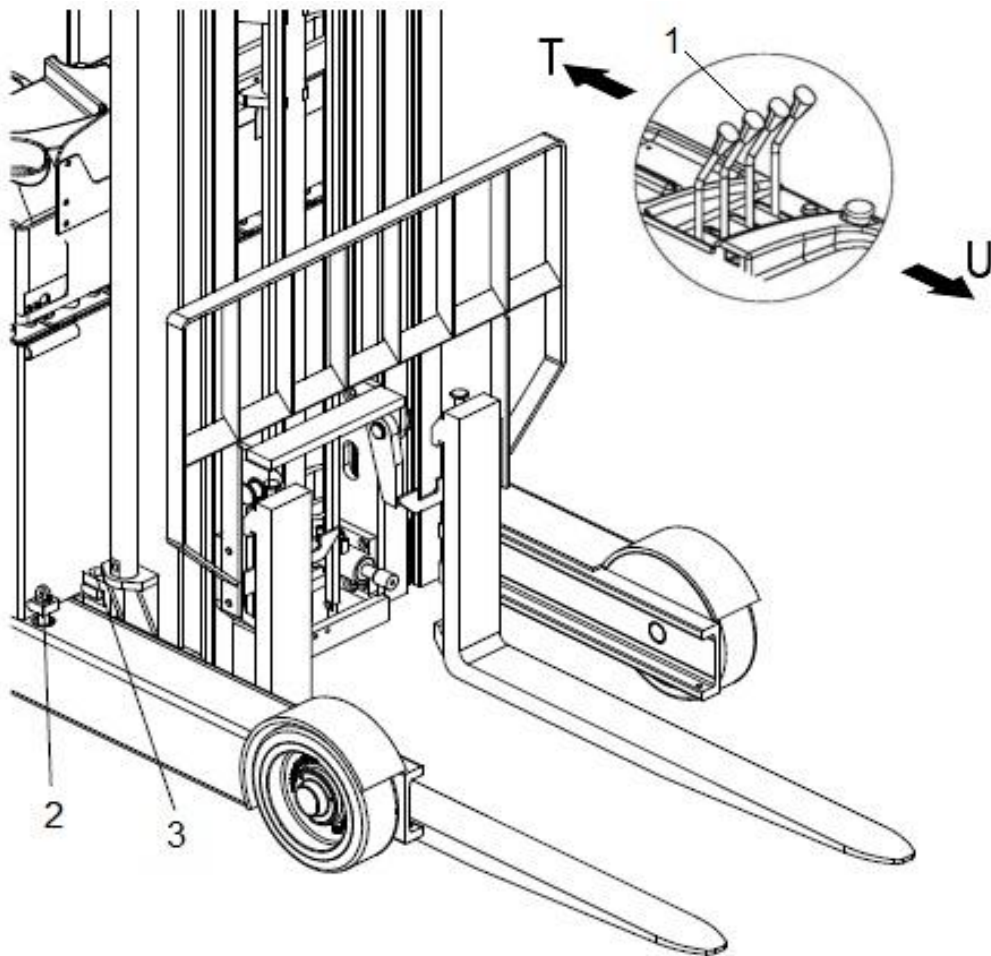

- Переместите переключатель управления/рычаг (2) в направлении стрелки (U). Переместите держатель мачты до упора в направлении батареи и отпустите переключатель/рычаг управления (1) (теперь мачта находится в предельном положении).
- Выньте вал блокировки аккумулятора (2) и вставьте седло блокировки аккумулятора (3).
- Передвиньте переключатель/рычаг управления (1) в направлении стрелки (Т) и выдвиньте держатель мачты с присоединенной тележкой для батареи, пока батарея не будет открыта для обслуживания.
- Освободите вал фиксации аккумулятора (2).
- Выключите аварийный выключатель и клавишный выключатель.

Внимание!

Перед повторным запуском погрузчика необходимо вернуть аккумуляторную тележку в исходное положение.

аккумулятора

- Выставьте батарею (с м . 4.3 Выставление
- Правила техники безопасности при**

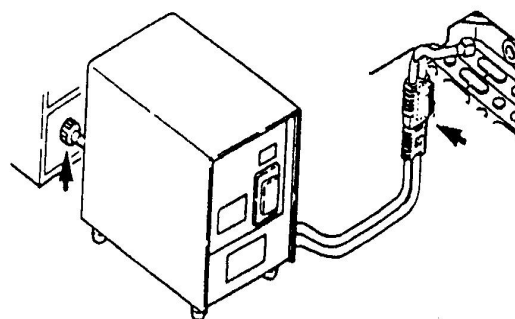

4.4 Зарядка

батареи).
зарядке

- Пожалуйста, заряжайте в хорошо проветриваемом и оборудованном месте.
 - Поставьте "не курить" на зарядке.
 - перед зарядкой, пожалуйста, проверьте, исправны ли провода и контакты. Если провод и контакт повреждены, пожалуйста, не заряжайте.
 - При зарядке верхние части элементов батареи должны быть открыты для обеспечения достаточной вентиляции.
 - При зарядке, когда выключатель источника электроэнергии или штырь аккумулятора не закрыты, или, что, как правило, разрушает штырь и электрические блоки, сначала нажмите кнопку остановки на зарядном устройстве, затем размонтируйте штырь.
 - Зарядка в незаряжаемой зоне запрещена;
 - Не модифицировать транспортные средства;
 - Не используйте нестандартные зарядные розетки;
 - Чистая высота зоны зарядки должна быть выше 5 м, а безопасное расстояние от других зон должно быть больше 5 м.
- Необходимо соблюдать правила безопасности, установленные производителями аккумуляторов и зарядных станций.

Предупреждение !

Максимальная входная мощность составляет 6600 Вт. Пожалуйста, строго соблюдайте приведенные выше данные во избежание повреждения оборудования и случайных рисков, таких как пожар.

4.5 Снятие и установка аккумулятора

- Выставьте аккумулятор (см. 4.3 Выставление аккумулятора).

Внимание! Во избежание короткого замыкания батареи с открытыми клеммами или разъемами должны быть закрыты резиновым ковриком. При замене батареи с помощью крана убедитесь, что кран имеет достаточную грузоподъемность (см. вес батареи на табличке с данными батареи на контейнере). Подъемный механизм должен оказывать вертикальное усилие, чтобы контейнер с батареей не сжимался. Крюки должны быть установлены таким образом, чтобы при ослаблении подъемного ремня крана они не падали на элементы батареи.

кабель аккумулятора таким образом, чтобы они не зацепились грузовик при снятии аккумулятора.

- Крючки(1) должны быть прикреплены к глазкам батареи таким образом.

- Поднимите аккумулятор и отведите его в сторону.

- Установка производится в обратном порядке.

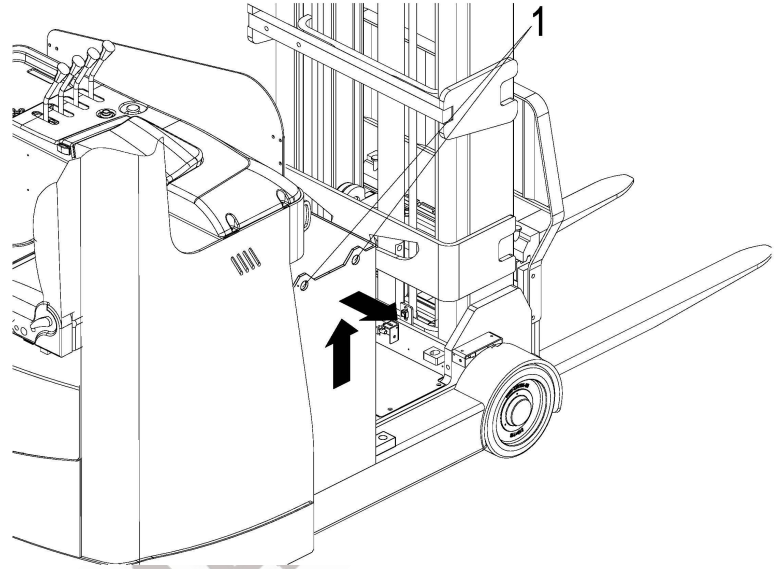

- Отсоедините штекер или кабель аккумулятора.

- Расположите вилку аккумулятора или

за

таким

4.6 Обслуживание аккумулятора

Не допускайте чрезмерного использования батареи:

- Если вы израсходуете энергию аккумулятора до неподвижности вилочного погрузчика, вы сократите время его работы.

- Душ для аккумулятора требует зарядки, пожалуйста, зарядите его быстро.

Обслуживание аккумуляторов:

Крышки аккумуляторных элементов должны быть сухими и чистыми. Клеммы и кабельные башмаки должны быть чистыми, надежными и иметь легкий слой диэлектрической смазки. Батареи с неизолированными клеммами должны быть покрыты нескользящим изоляционным ковриком.

Внимание!

1. Не используйте для очистки батареи сухую ткань или ткань с волокнами, чтобы избежать статического электричества и взрыва.
2. Отсоедините штекер аккумулятора.
3. Очистка влажной тканью.
4. Ношение очков для защиты глаз резиновых калош и резиновых перчаток.

Аккумуляторное хранение:

Если батареи выведены из эксплуатации на длительное время, их следует хранить в полностью заряженном состоянии в сухом, незамерзающем помещении. Чтобы аккумулятор всегда был готов к работе

для использования можно выбрать способ зарядки:

- ежемесячная выравнивающая плата, как указано в пункте 4.4

5. Обслуживание грузовых автомобилей

5.1 Производственная безопасность и охрана окружающей среды

- Операции по техническому обслуживанию и осмотру, содержащиеся в данной главе, должны выполняться в соответствии с интервалами, указанными в контрольных списках технического обслуживания.
- Запрещается вносить какие-либо изменения в узлы грузовика, в частности, в механизмы безопасности. Ни при каких обстоятельствах не допускается изменение рабочих скоростей погрузчика.
- Только оригинальные запасные части сертифицированы нашим отделом контроля качества. Для обеспечения безопасной и надежной работы погрузчика используйте только запасные части производителя. Использованные детали, масла и топливо должны утилизироваться в соответствии с действующими нормами по охране окружающей среды. По вопросам замены масла обращайтесь в специализированный отдел производителя.
- По завершении осмотра и обслуживания выполните действия, перечисленные в разделе "Ввод в эксплуатацию".

5.2 Правила техники безопасности при техническом обслуживании

Обслуживающий персонал

Грузовики должны обслуживаться и ремонтироваться только обученным производителем персоналом. В сервисном отделе производителя есть выездные техники, специально обученные для выполнения этих задач. Поэтому мы рекомендуем заключить договор на техническое обслуживание с местным сервисным центром производителя.

Подъем и поддомкрачивание

При подъеме грузового автомобиля подъемные механизмы должны быть закреплены только в специально предусмотренных для этого точках.

При подъеме погрузчика домкратом примите соответствующие меры для предотвращения скольжения или опрокидывания погрузчика (например, клинья, деревянные бруски).

Работать под поднятым грузозахватным приспособлением можно только в том случае, если оно поддерживается достаточно прочной цепью.

Очистка

Не используйте легковоспламеняющиеся жидкости для очистки грузовика.

Перед очисткой необходимо принять все меры безопасности, необходимые для предотвращения искрения (например, в результате короткого замыкания). Для погрузчиков с аккумуляторным приводом необходимо снять разъем аккумулятора. Для очистки электрических или электронных узлов разрешается использовать только слабый отсос или сжатый воздух и непроводящие антистатические щетки.

Если погрузчик будет очищаться с помощью водоструйного аппарата или очистителя высокого давления, все электрические и электронные компоненты должны быть предварительно тщательно закрыты, так как влага может вызвать неисправности.

Не очищайте водой под давлением.

После очистки грузовика выполните действия, описанные в разделе "Ввод в эксплуатацию" раздел.

Электрическая система

К работе с электрической системой грузовика допускается только персонал, прошедший соответствующее обучение.

Перед началом работ с электрической системой примите все меры предосторожности, чтобы избежать поражения электрическим током.

Для погрузчиков с аккумуляторной батареей также обесточьте погрузчик, отсоединив разъем батареи.

Сварка

Чтобы не повредить электрические или электронные компоненты, перед выполнением сварочных работ снимите их с погрузчика.

Настройки

При ремонте или замене электрических или электронных компонентов или узлов всегда обращайтесь

внимание на настройки, характерные для конкретного грузовика.

Шины

Качество шин влияет на устойчивость и производительность грузовика. При замене шин, установленных на заводе, используйте только оригинальные запасные части производителя, так как в противном случае не будут соблюдены спецификации заводской таблички.

При замене колес и шин следите за тем, чтобы погрузчик не поворачивал (например, при замене колес всегда одновременно влево и вправо).

Гидравлические шланги

Шланги необходимо заменять каждые шесть лет. При замене гидравлических компонентов заменяйте также шланги в гидравлической системе.

5.3 Обслуживание и проверка

Тщательное и квалифицированное техническое обслуживание является одним из важнейших условий безопасной эксплуатации грузовика. Невыполнение регулярного технического обслуживания может привести к поломке погрузчика и представляет потенциальную опасность для персонала и оборудования.

Указанные интервалы обслуживания основаны на работе в одну смену при нормальных условиях эксплуатации. Они должны быть соответственно уменьшены, если грузовик будет использоваться в условиях сильной запыленности, перепадов температур или многосменной работы.

В приведенном ниже контрольном списке технического обслуживания указаны задачи и интервалы, через которые они должны выполняться. Интервалы технического обслуживания определяются как:

W = каждые 50 часов обслуживания, по крайней мере, еженедельно

A = каждые 500 часов работы

B = Каждые 1000 часов работы или не реже одного раза в год

C = Каждые 2000 часов работы или не реже одного раза в год

W межсервисные интервалы должны выполняться заказчиком.

В период обкатки - примерно после 100 часов эксплуатации - или после ремонтных работ владелец должен проверить колесные гайки/болты и при необходимости подтянуть их.

5.3.1 Контрольный список технического обслуживания

		Интервал технического обслуживания			
		W	A	B	C
Торможение	Проверьте воздушный зазор магнитного тормоза.			●	
	Проверьте рабочие и нагрузочные тормоза.			●	
Электрическая система	Тестировать приборы, дисплеи и переключатели управления.			●	
	Испытайте предупреждающее и защитное устройство.			●	
	Убедитесь в надежности соединений проводов и проверьте их на наличие повреждений.			●	
	Проверьте настройку микропереключателя.			●	
	Проверьте контакторы и реле.			●	
	Закрепите двигатель и кабель.			●	
Электропитание	Визуально осмотрите аккумулятор.			●	
	Визуально осмотрите штекер аккумулятора.			●	
	Проверьте надежность соединений кабелей аккумулятора, при необходимости смажьте клеммы.			●	
Путешествие	Проверьте трансмиссию на наличие шумов и утечек.			●	
	Проверьте механизм перемещения, отрегулируйте и при необходимости смажьте.			●	
	Проверьте колеса на предмет износа и повреждений.			●	
	Проверьте подвеску колес и навесное оборудование.			●	

	Проверьте опорную пластину привода.			●	
	Замените трансмиссионное масло.				●
Рама груз ового авто мобиля	Проверьте шасси на наличие повреждений.			●	
	Проверьте этикетки.			●	
	Проверьте крепление мачты.			●	
	Убедитесь, что верхнее ограждение надежно закреплено, и проверьте его на наличие повреждений.			●	
	Проверьте подвижный держатель мачты и изнашиваемые направляющие.			●	
	Проверьте сиденье водителя.			●	
	Испытайте удерживающие системы.			●	
Гидравлич еские опе рации	Протестируйте гидравлическую систему.			●	
	Проверьте надежность шлангов и трубопроводов и их соединений, убедитесь в отсутствии утечек и повреждений.			●	
	Проверьте цилиндры и поршневые штоки на наличие повреждений и утечек, убедитесь в их надежности.			●	
	Проверьте уровень гидравлического масла.			●	
	Замените гидравлическое масло.				●

Интервал
технического
обслуживани
я ●

W A B C

Подъемни к	Проверьте подъемные цепи и направляющие цепи на предмет износа, отрегулируйте и смазка			●	
	Проверьте зубья вилок и держатель вилок на предмет износа и повреждений.			●	
	Выполните осмотр роликов, скользящих элементов и упоров			●	
Рулевое управлени е система	Протестируйте электрическое рулевое управление.			●	
	Проверьте зубья рулевого механизма на предмет износа и смажьте.			●	
Смазка	Смажьте автомобиль в соответствии с графиком смазки.			●	

5.3.2 График смазки

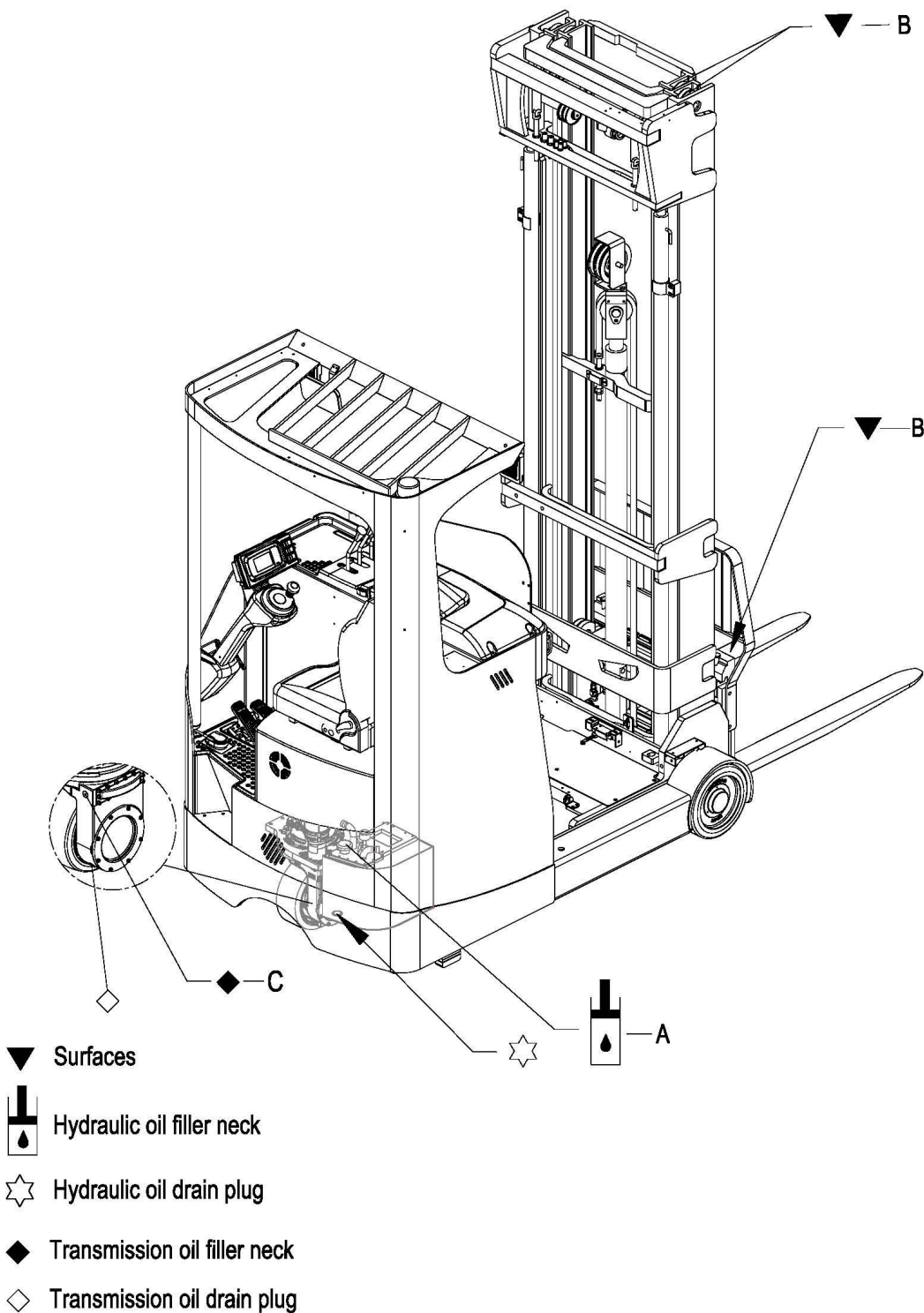

Расходные материал^ы

Обращение с материалами типа расходных материалов: С расходными материалами необходимо всегда обращаться правильно. Следуйте инструкциям производителя.

Неправильное обращение опасно для здоровья, жизни и окружающей среды. Расходные материалы должны храниться только в соответствующих контейнерах. Они могут быть легковоспламеняющимися и поэтому не должны соприкасаться с горячими компонентами или открытым пламенем.

При заправке расходных материалов используйте только чистые емкости. Не смешивайте расходные материалы разных марок. Единственным исключением является случай, когда смешивание прямо

предусмотрено инструкцией по эксплуатации.

Избегайте пролива. Пролитые жидкости должны быть немедленно удалены с помощью подходящих связующих веществ, а связующее вещество/расходуемая смесь должны быть утилизированы в соответствии с правилами.

5.3.3

Имя	Торговая марка, кодовое название	Сумма	Позиция
А:Гидравлическое масло	L-HM32# (Класс чистоты 9, в соответствии с NAS1638)	См. таблицу1	Гидравлическая система
В:Смазочный материал	Polylub GA352P	Соответствующее количество	Скользкая поверхность
С:Трансмиссионное масло	GL-5 85W-90	3,3 л (Добавьте трансмиссионное масло в нижнюю часть курсора в сухом состоянии)	Передача

Таблица 1

Мачта	Высота подъема (мм)	Количество (L)	Мачта	Высота подъема (мм)	Количество (L)
2-ступенчатая мачта	2700	11	3-ступенчатая мачта	4050	17
	3000	12		4500	19
	3300	13		5000	20
	3640	14		5500	22
	4000	15		6000	23
	4300	15		6500	25
	4520	16		7000	27
	5000	17		7500	28
	5480	19		8000	30
	6000	20		8500	32
			9000	33	
			9500	35	
			10000	36	
			10500	38	
			11000	40	
			11500	41	
			12000	43	

Инструкции по техническому обслуживанию

Подготовьте грузовик к техническому обслуживанию и ремонту

Во избежание несчастных случаев при выполнении работ должны быть приняты все необходимые меры безопасности

техническое обслуживание и ремонт. Необходимо выполнить следующие подготовительные работы:

- Надежно припаркуйте грузовик (см. 3.5 грузовика).

- Извлеките ключ, чтобы предотвратить уловика.

- При работе под поднятым автопогрузчиком чтобы предотвратить опрокидывание

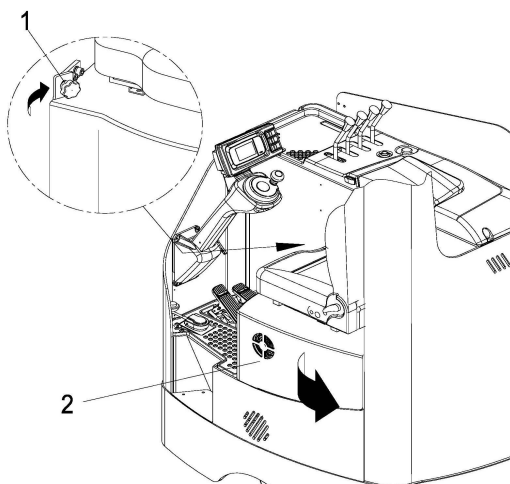

Надежная парковка

случайный запуск гр

иком закрепите его, или соскальзывание.

в направлении

стрелки.

производиться персоналом.

Откройте крышку

- Откройте звездообразную рукоятку (1 стрелки).

- Откройте крышку (2) в направлении

Замена ведущего колеса

Замена ведущего колеса должна только уполномоченным сервисным

Проверьте уровень гидравлического масла

Он собирается добавить гидравлическое масло, когда вы услышали звук взрыва из трубы во время подъема.

- Подготовьте погрузчик к техническому ремонту (см. 5.3.3 Инструкции по техническому обслуживанию).

- Открытие крышки.

- Добавьте гидравлическое масло соответствующей марки (см. 5.3.2 График с Добавляйте гидравлическое масло до тех пор, пока при подъеме не будет слышен звук взрыва. Установка производится в обратном порядке.

Внимание!

Запрещается добавлять гидравлическое масло с примесями

обслуживанию и ому обслуживанию

мазки).

Проверьте уровень трансмиссионного масла

- Подготовьте погрузчик к техническому обслуживанию и ремонту (см. 5.3.3 Инструкции по техническому обслуживанию).

- Откройте крышку (см. 5.3.3 Инструкции по обслуживанию).

- Проверьте уровень трансмиссионного масла, он должен быть на уровне контрольной пробки фиксмазки).

Внимание!

Запрещается добавлять трансмиссионное

ции по об

масла, он (см. 5.3.2 Гр а

-Добавляйте трансмиссионное масло каждые 2000 часов работы, или не реже одного раза в год (см. 5.3.2 График смазки).

Установка производится в обратном порядке.

Ввод в эксплуатацию

Повторный ввод в эксплуатацию грузовика после очистки или ремонта возможен только после выполнения следующих операций.

- Испытательный рожок.

- Протестируйте выключатель аварийной остановки.

- Испытание тормоза.

- Смазывайте погрузчик в соответствии с графиком технического обслуживания.

5.4 Вывод из эксплуатации грузовика

Если грузовик должен быть выведен из эксплуатации более чем на два месяца, например, по производственным причинам, он должен быть припаркован в сухом и незамерзающем месте, и все необходимые меры должны быть приняты до, во время и после вывода из эксплуатации в соответствии с описанием.

При выводе из эксплуатации грузовик должен быть поднят домкратом так, чтобы все колеса были свободны от земли. Только так можно гарантировать, что колеса и ступичные подшипники не будут повреждены.

Если грузовик не будет эксплуатироваться более 6 месяцев, необходимо принять дополнительные меры по согласованию с сервисной службой производителя.

5.4.1 Перед выводом из эксплуатации

- Тщательно очистите грузовик.
 - Проверьте тормоза.
 - Проверьте уровень гидравлического пополните его при необходимости (см. по техническому обслуживанию).
 - Нанесите тонкий слой масла или неокрашенные механические детали.
 - Смажьте погрузчик в соответствии с технического обслуживания (см. 5.3.2
 - Зарядите аккумулятор (см. 4.4 Зарядка аккумулятора).
 - Отсоедините аккумулятор, очистите клеммы.
- Кроме того, следуйте инструкциям батареи.
- Обработайте все открытые контакты подходящим спреем для контактов.

Предупреждение!

Заряжайте каждые месяцы:

- Зарядите аккумулятор.

Грузовики с аккумуляторным приводом:

Аккумулятор необходимо заряжать через регулярные промежутки времени, чтобы избежать истощения аккумулятора в результате саморазряда. Сульфатация приведет к разрушению батареи.

масла и
5.3.3 Инструкции

смазки на все

графиком
График смазки).
а аккумулятора).
его и смажьте

производителя

электрические

5.4.2 Восстановление работоспособности погрузчика после вывода из эксплуатации

- Тщательно очистите грузовик.
- Смажьте погрузчик в соответствии с графиком технического обслуживания (см. 5.3.2 График смазки и).
- Очистите аккумулятор, смажьте клеммы и подсоедините аккумулятор.
- Зарядите аккумулятор (см. 4.4 Зарядка аккумулятора).
- Проверьте гидравлическое масло на наличие конденсата и при необходимости замените его.
- Запустите погрузчик (см. 3.3 Запуск погрузчика).

Грузовики с аккумуляторным приводом:

Если в электрической системе имеются проблемы с коммутацией, нанесите на открытые контакты контактный спрей и удалите оксидные слои на контактах органов управления путем многократного нанесения.

Выполните несколько проверок тормозов сразу после ввода грузовика в эксплуатацию.

5.5 Проверки безопасности должны проводиться через регулярные промежутки времени и после любых необычных происшествий

Проведите проверку безопасности в соответствии с национальными нормами. У нас есть специальный отдел безопасности с обученным персоналом для проведения таких проверок. Грузовик должен проверяться не реже одного раза в год (см. национальные правила) или после любого необычного события квалифицированным инспектором. Инспектор должен оценивать состояние грузовика исключительно с точки зрения безопасности, без учета эксплуатационных или экономических обстоятельств. Инспектор должен быть достаточно обучен и опытен, чтобы иметь возможность оценить состояние грузовика и эффективность механизмов безопасности на основе технических правил и принципов, регулирующих осмотр грузовиков.

Необходимо провести тщательную проверку грузовика на предмет его технического состояния с точки зрения безопасности. Грузовик также должен быть осмотрен на предмет повреждений, вызванных

возможной неправильной эксплуатацией. Должен быть предоставлен отчет об испытаниях. Результаты испытаний должны храниться как минимум в течение следующих 2 проверок.

Владелец несет ответственность за то, чтобы неисправности были немедленно устранены. К грузовику прикрепляется контрольная табличка как доказательство того, что он прошел проверку безопасности. На этой табличке указывается дата следующей проверки.

5.6 Окончательный вывод из эксплуатации, утилизация

Окончательный, надлежащий вывод из эксплуатации или утилизация грузовика должны производиться в соответствии с правилами страны применения. В частности, необходимо соблюдать правила утилизации батарей, топлива, электронных и электрических систем.

6. Устранение неполадок

Эта глава предназначена для того, чтобы помочь пользователю определить и устранить основные неисправности или результаты неправильной эксплуатации. При обнаружении неисправности действуйте в порядке, указанном в таблице.

Неисправность	Возможная причина	Действие
Грузовик не заводится	<ul style="list-style-type: none">- Разъем аккумулятора не подключен.- Выключатель в положении "OFF"- Слишком низкий заряд батареи- Неисправный предохранитель- грузовик в режиме зарядки	<ul style="list-style-type: none">- Проверьте разъем аккумулятора и при необходимости подсоедините его.- Установите клавишный переключатель в положение "I"- Проверьте заряд батареи, при необходимости зарядите батарею- Проверить предохранители- Прерывистая зарядка
Груз не может быть поднят	<ul style="list-style-type: none">- Слишком низкий уровень гидравлического масла- Чрезмерная нагрузка	<ul style="list-style-type: none">- Проверьте уровень гидравлического масла- Обратите внимание на максимальную вместимость (см. табличку с данными)

Если после выполнения процедуры устранения неисправности устранить ее не удастся, сообщите об этом в сервисную службу производителя, так как дальнейшее устранение неисправностей может быть выполнено только специально обученным и квалифицированным персоналом.